

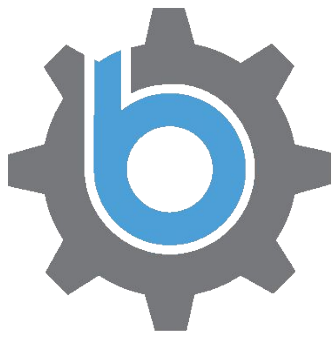

PP-768



Bixpy

LIFE BOOSTED



PP-768 Outboard Battery - User Manual and Safety Guide



Thank you for purchasing a Bixpy Product. You are now part of a family of adventure seekers who own one of the most advanced, versatile and portable personal water propulsion systems in the world.

Bixpy products combine the latest in motor and battery technology along with finely tuned mechanical engineering to give you gadgets that redefine the way you interact with the elements. As such, they take a bit of learning and require some extra care. There are also hidden features and trouble-shooting information that are critical to the operation and well being of your Bixpy device.

So, before anything else, and definitely before you hit the water, PLEASE read through this User Manual and learn how to use and take care of your Bixpy Power Pack. Misuse and lack of care can be dangerous to you and those around you, void your warranty and render your device useless.



Using a motor/thruster and batteries on any watercraft can be dangerous and involves certain risks which often cannot be predicted or avoided. Those risks include but are not limited to personal injury or death, property damage which may result from loss of control, collisions with other users or watercraft swimmers, and natural and man-made objects and/or animals/plants. By choosing to use a Bixpy product you assume these risks and thereby need to know and practice water safety rules, responsible motoring and proper use and maintenance of your Bixpy product(s) to reduce these risks. Since it is impossible to anticipate every situation or condition which can occur while under motor power in water Bixpy can make no representation or warranty about the use and safety of Bixpy products under all conditions.

By purchasing and/or using Bixpy Products you acknowledge, agree and understand the danger(s) involved in using Bixpy products and accessories. You on behalf of yourself and your heirs, executors, administrators, successors and assignees: (1) Fully assume the risks involved in using Bixpy products and agree to use your best judgment in undertaking your activities to reduce such risks. (2) Agree to strictly and fully follow all safety instructions in this document and/or provided on the Bixpy Website or related communications. (3) Fully and voluntarily waive relinquish covenant not to sue release and agree to indemnify and hold harmless Bixpy its members, employees, officers, managers, agents, resellers and representatives from any claim or loss for personal injury, property damage and/or death resulting from the use of Bixpy products and/or accessories.

You further: (1) acknowledge and agree that this waiver and assumption of risk is intended to be as broad and inclusive as is permitted by applicable law and that if any portion thereof is held invalid the balance shall nonetheless continue in full force and effect (2) acknowledge and agree this assumption of risk and waiver provides for the release of legal rights and (3) expressly waive whatever benefits may be available under Section 1542 of the California Civil Code as follows: A general release does not extend to claims which the creditor does not know or suspect to exist in his or her favor at the time of executing the release which if known by him or her must have materially affected his or her settlement with the debtor.

Please note that your insurance policies may not provide coverage for incidents resulting from the use of Bixpy products. Please contact your insurance company to determine your coverage prior to using Bixpy products.

IF YOU DO NOT AGREE FULLY TO ALL OF THESE PROVISIONS YOU SHOULD NOT USE BIXPY PRODUCTS.



Please read and keep these warnings and precautions handy for future reference. Failure to safely operate and care for your Bixpy products can result in loss of warranty, property damage, serious injury or death.

NEVER use Bixpy Jets to go further than you can swim, paddle or pedal back on your own power. Like any other electronic device there is a chance that at any moment your device may cease to function as expected. Always ensure that its seizure will not put you in danger.

In case of a malfunction whereby the thruster will not stop operating, remove thruster from water as soon as possible and unplug from Power Pack. Remember in an emergency it is better to abandon your device than to risk your well being.

You must take the following precautions when using a Bixpy Products:

- ALWAYS use the charger shipped with your Bixpy Batteries only
- Never manipulate the Power Packs and batteries by plugging them into each other in series or parallel
- Bixpy Outboard batteries are ONLY made to run Bixpy motors
- DO NOT open the battery core portion as you may cause a fire or an explosion
- Never use under the influence of drugs or alcohol
- Not to be used by children under 8 years old
- Must be used by all children only under adult supervision
- Misuse can lead to serious injury or death
- Always rinse in clean fresh water after use in salt water
- Do not expose bare connectors to water - connectors are only waterproof when mated
- Always use provided connector caps when connectors are not mated
- Operate and store above 0°C (32°F) and below 45°C (113°F)
- Do not use harsh chemicals to clean any Bixpy products
- NEVER spray Bixpy Products with anything - including paints and/or water sealants
- Do not store drained batteries. Keep your pack charged regularly
- If you suspect your Power Pack has water inside dispose of it properly as soon as possible



The first few times you connect your device the connectors are more difficult to mate until they are “broken-in”. DO NOT use force pliers or other tools to mate your connectors. Be patient and use a towel for better grip if necessary. Over-tightening the connectors will NOT provide a better water seal and broken connectors are not covered under warranty.

In general it is a good idea to fill your connectors with dielectric grease before mating especially if you use your equipment in or near salt water.

The connector caps on your Power Pack housing and adapter wires are there to protect your connectors during storage and transportation. Remove the caps that will be submerged or they will come off and be lost with water flow. The connector cap on your charging and main power output ports must be installed tightly at all times when near water. NOTE: Never cap and store a wet connector!

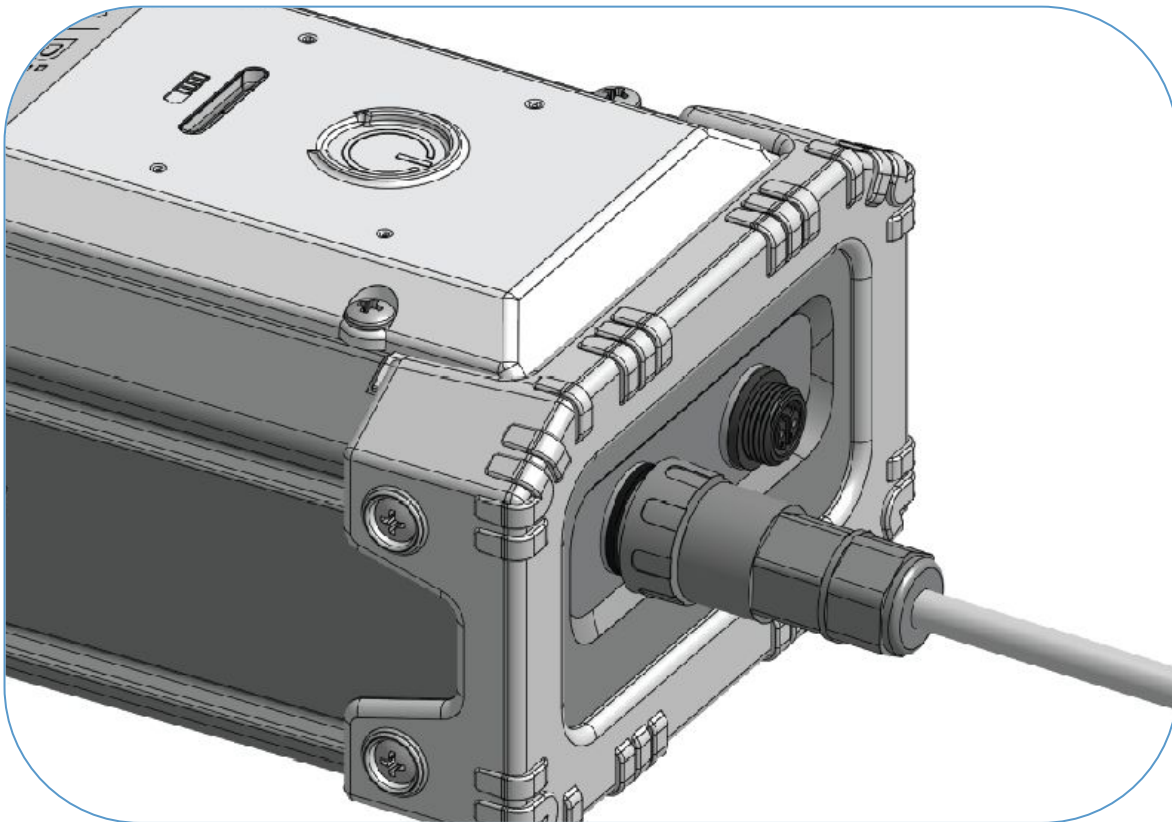



CONNECTING YOUR MOTOR TO YOUR POWER BATTERY

i.

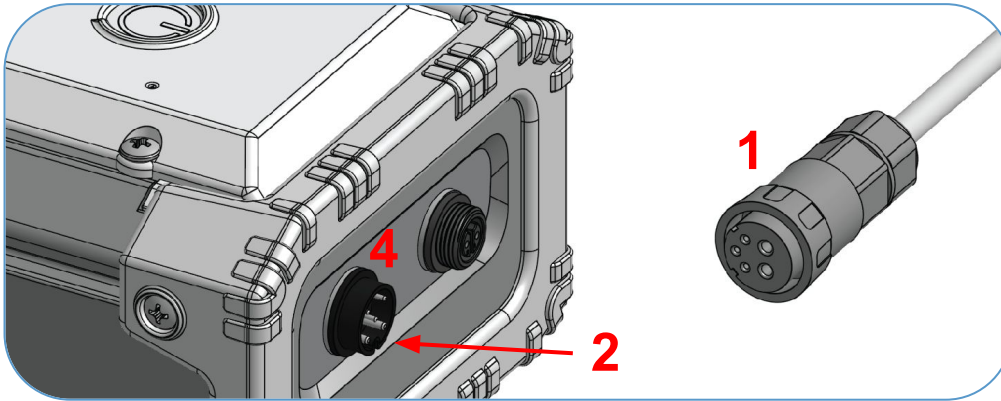

Align the 2 tabs on your motor connector (1) with the two notches on the battery output (2).

Hint: Look for the two tabs inside your connector nut - always double check that your o-ring is in place before mating your connector. Use dielectric grease to make mating easier and prolong the life of your connectors by reducing corrosion.

ii.

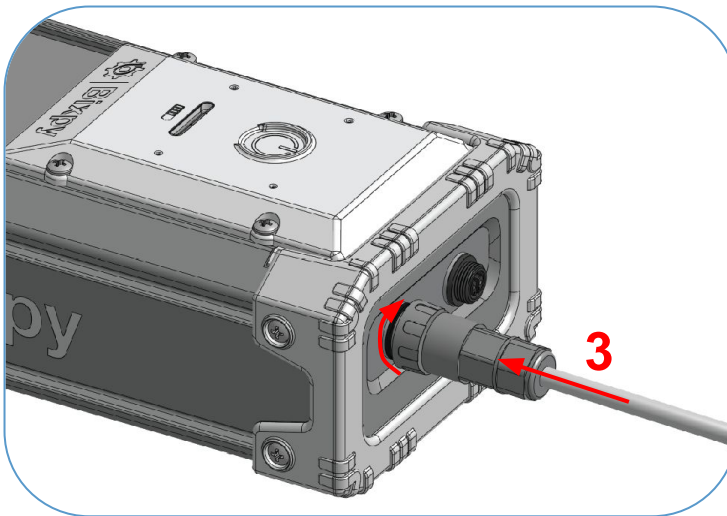

- Push your adapter connector (3) into the Power Pack's connector (4)
- Rotate your connector nut 175° until you feel the nut “click” and lock into place.

WARNING:
BIXPY CONNECTORS ARE ONLY WATERPROOF WHEN MATED PROPERLY!



Your remote is mated to your PP-768 using Bluetooth technology. Only Bixpy Remotes with the Bluetooth logo will be able to sync to your PP-768. Older Bixpy Remotes will not sync to your PP-768.

To check whether your Remote and Power Pack are already synced activate your Power Pack using your kill switch. Then press the stop button only. If you hear a series of beeps then your remote is already synced to your Power Pack.

To sync your remote to your Power Pack activate your Power Pack using your kill switch. Within 20 seconds after you activate your Power Pack follow the key sequence below:

Press Stop	3 times
Press Forward	1 time
Press Reverse	1 time
Press Stop	1 time



If syncing is successful you will hear a series of beeps from your battery on the last button press. If not remove the kill switch wait 10 seconds and try again.

The Bixpy Remote control is equipped with a watch battery CR2032 which is a readily available battery on-line or at many retail stores. If the red LED light on your remote is very weak or not lighting up when you press buttons you will need to replace the battery. Please visit www.bixpy.com/guides for instructions on how to replace your remote battery.



Your Bixpy Outboard Power Pack turns on and off using the provided magnetic kill switch with leash. Wear your kill switch and leashes on your body at ALL TIMES.

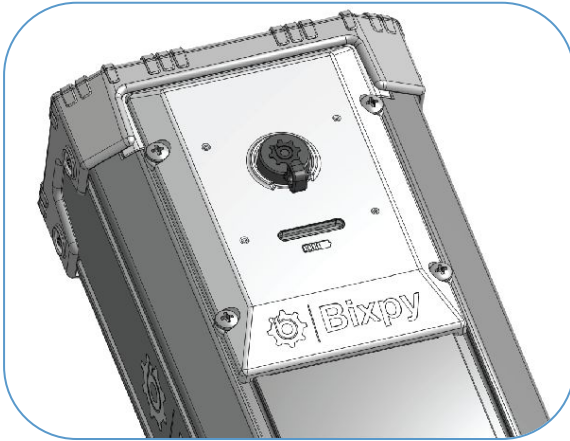

Placing your kill switch on your Power Pack will turn your system on and your battery level will be indicated on the white LED battery status window. Six white lit LED lights indicate a full battery and a drained battery will show no lights or a single flashing LED light.

Once your Bixpy Motor is connected and your OPP is activated you will be able to operate your motor using your Bixpy Remote Control. The Power Pack provides 12 forward speeds 3 reverse speeds, a 13th Turbo Speed in forward beyond the 12th speed, and a full stop function. DO NOT run your motor in air at higher speeds or for any significant amount of time. It is okay to run your motor in air at lower speeds for about 5 to 10 seconds for verification purposes.

If your motor is not running as expected and shakes and vibrates or runs in the wrong direction the most common reason is a poorly mated connector which will lead to water intake and shorting of the connector pins. Remove your connector, dry everything and reconnect your Power Pack following the correct mating procedure. Repeated failed connections can result in damage to the motor and/or Power Pack which is not covered under warranty.

As your battery drains from use your white LED indicators will turn off one by one until you reach the last LED. As your battery approaches empty the last white LED will start flashing to indicate that you will soon lose power. Once the last LED begins to flash you will have less than 10% of the battery left before it shuts off completely.



Your PP-768 Battery ships with a 7.0 amp charger that will charge the battery in roughly 5 hours.

Plug your charger into the charging port of your battery to start the charging process. You do not need the kill switch to be engaged.

Your charger has an LED indicator light that turns green once it's plugged into the wall. The green LED light will turn red when the charger is charging your battery.

Your 6 white LED lights will also start flashing to indicate that the charging cycle is active.

Once your battery is full, all 6 white LEDs will stay on until you remove the charger. The red LED on your charger will turn green and stay green permanently.



- NEVER use another charger to charge your Bixpy batteries
- NEVER charge your batteries unattended
- NEVER leave the charger on after the battery has been charged
- Lithium batteries do not trickle charge
- Do not charge the battery in a wet environment
- Your charger is NOT waterproof
- Monitor your battery and maintain a charge even when not in use to prevent over-drainage
- Store between 0°C to 55°C (32°F to 131°F)
- Operate between -20°C to 60°C (-4°F to 140°F)
- Always wear your kill switch!!
- DO NOT open battery core, it may cause a fire or explosion
- Lithium batteries CANNOT be connected in parallel like conventional batteries. Doing so WILL result in a fire and/or explosion
- Tampering opening of the case or modification to the batteries will void your warranty and may cause fires/explosions
- Do not power other devices or motors using Bixpy batteries
- Do not keep Outboard Power Pack under direct sunlight or in a parked vehicle for extended periods
- Always use provided connector caps when connectors are not mated



Your PP-768 has been designed with some really cool features that make it a unique Outboard battery best suited for small watercraft.

YOUR KILL SWITCH

The kill switch is there to protect you in case of an accident where you and your vessel are separated. Always ensure that the kill switch is attached to you in some way. That way if you and your vessel part ways the motor stops immediately. Not wearing your Kill Switch can lead to serious injury or death to you and those around you.

START WITHOUT YOUR REMOTE

If you lose, misplace or have a dead battery in your remote control, your PP-768 is still able to turn on and run your motor using the Kill Switch. Tapping your kill switch on the "On Switch" area of your battery four times in a timed sequence will activate your PP-768 at about 50% power. Watch this video to learn how to do this: www.bixpy.com/4taps. This features starts and runs your Thruster at 50% power only. Stop by removing the Kill Switch.

WARP SPEED FEATURE

You can get your PP-768 to run at full speed by double clicking your forward button on your Bixpy Remote.

At any speed on your battery, click your forward button once, and once again and hold. You will hear a double beep and your battery will go immediately to speed 12. Click one more time to Turbo Speed (13).

SPEED 13 - TURBO SPEED

Because your PP-768 is a large battery with clever heat dissipation features, we have included a 13th speed on the battery controller. Although this speed gives you an extra boost of power, it does tend to drain the battery more quickly. A nice feature for getting out of tight spots quickly or when you're fighting current and wind.



To make servicing your PP-768 easier and for future upgrades, we have designed the PP-768 so you can remove your battery's Control Module easily and without exposing the battery's main core.

STEP 1: Loosen or remove the bumper screws

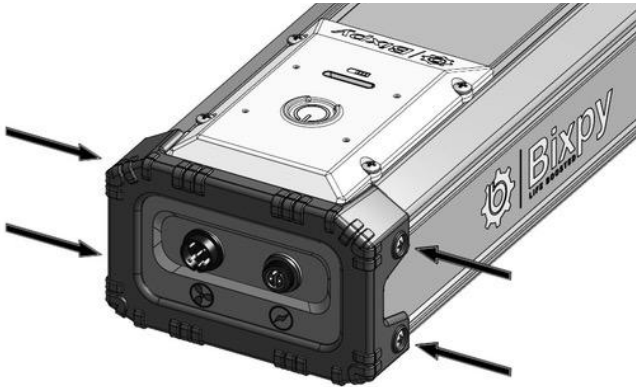

STEP 2: Slide the bumper off the battery shell

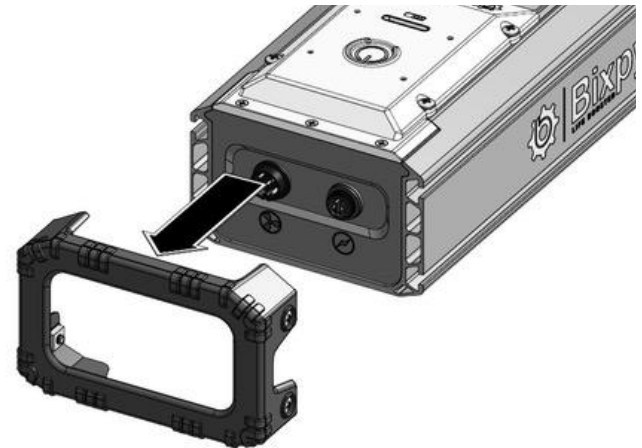

STEP 3: Loosen the Controller Module screws

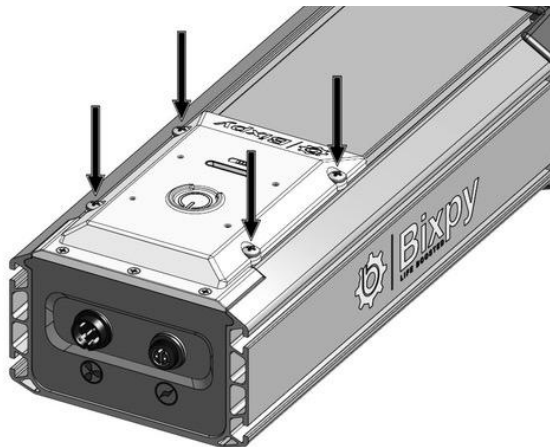

STEP 4: Slide the bumper off the battery shell

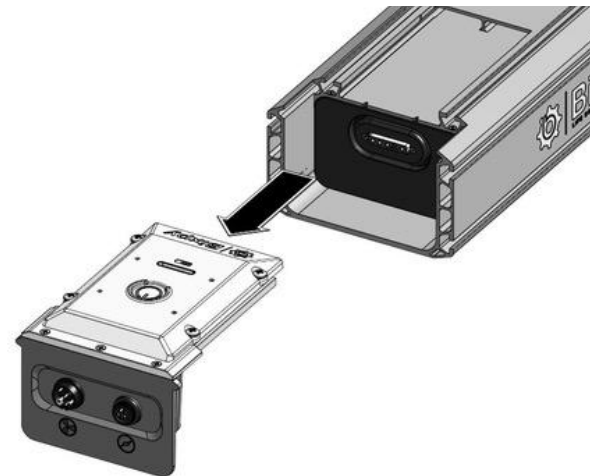

To replace your Control Module, please follow the step above in reverse order.



Your Bixpy PP-768 Control Module has a number of smart features to help communicate various functions. The chart below outlines the various user interface features of your battery.

EVENT	LED LIGHTS	BEEPER	FUNCTION
Kill switch engaged	Turn on to indicate charge level	A double beep to indicate engagement	Battery turned on and ready
Kill switch removed	LEDs turn off after ~5 seconds If motor is running it will immediately stop	One beep to indicate battery turning off	Battery turned off and in deep sleep
Charger plugged in	LED on Charger red when battery taking charge Battery LEDs flash to indicate charging function. LEDs fill-in as battery charges until battery fully charged	One beep on plug mating and unmating	Battery taking charge indicated by LED lights
Battery fully charged	LED light on charger turns from Red to Green and stays green Battery LEDs remain on and all 6 are solid, indicating a full battery	No beep	Battery is fully charged. Remove charger from battery
Warp Speed	LEDs on while kill switch engaged indicating battery level	A double beep just prior to motor ramping up to speed 12	Motor engages at full speed using the Double Click Warp Speed function
Quad Click Start	LEDs turn on in sequence of 2 lights as you click the kill switch until motor starts running on the fourth click	Beeper sounds one beep on engagement, no beep through the process and one last long beep before the motor begins to run at 50% power	Battery will supply the motor with 50% power for emergency operation
Low battery indication	Last LED blinking to indicate	No beep	The last LED will continue to blink as you use up the last of your battery's power



Your Bixpy PP-768 offers an incredibly simple user interface and the product is made to run your motors with as little effort as possible.

In most cases if your battery is not running your motor, it has to do with the connection point. Always check your connectors for a good secure mating and always check your connectors prior to mating to ensure the pins are not damaged.

Aside from that, in most other cases, if you are having trouble with your product, the easiest thing is to contact our support line for assistance.

Below are the most common events you may encounter with your device and some simple troubleshooting suggestions.

EVENT	LED LIGHTS	BEEPER	TROUBLESHOOT/RESOLUTION
Motor Jam or high current draw	6 LEDs flashing	4 beeps Continuous	Reset the battery with kill switch. Unjam the motor, try running motor again.
Motor or motor cable damaged	6 LEDs flashing	4 beeps Continuous	Reset the battery with kill switch. Check cable and connectors on motor and battery side for damage. Reconnect the motor and try again. If not resolved, contact Bixpy.
Disconnected motor or communication error	5th LEDs flashing	4 beeps Continuous	Ensure a good connection. Check cable and connectors on motor and battery side for damage. Reconnect the motor and try again. If not resolved, contact Bixpy.
Other events	Various LED	Various beeps	Any other



Your Bixpy Power Packs are shipped sealed and are not meant to be tampered with or opened. Here are some care and maintenance instructions for your battery packs.

- Your chargers have indicator lights that turn red when charging and turn green once the pack is fully charged. Near the end of the charging cycle the red light may flash green for a period before turning permanently green. This is normal. NEVER leave your batteries plugged into the charger unsupervised or for extended periods. Lithium batteries DO NOT trickle charge. Unplug your battery from the charger once the battery is charged.
- The Bixpy Remote is equipped with a watch battery CR2032 which is a readily available battery on-line or at many retail stores. This battery will need to be replaced when low. If the red LED light on your remote is flickering and looks weak or not lighting up you will need to replace the battery. Please visit www.bixpy.com/help for instructions on how to replace your remote battery.
- If you suspect malfunction in your battery please contact us immediately. DO NOT open the sealed packs, tamper with the batteries or try to resolve the situation. Lithium batteries can be dangerous to handle and can cause serious injury death or fires if not handled properly.
- It is important that you secure your battery pack on-board when on a paddle board or kayak. If your battery falls overboard there is a chance of damaging the cabling to the motor and/or battery housing in addition to being a danger to yourself or those around you. This sort of damage is not covered under warranty.
- Damaged, punctured or compromised lithium batteries can cause very serious fires. If you suspect damage to your battery dispose of the battery in an appropriate manner immediately following your local laws for lithium battery disposal.
- NEVER expose the battery packs to water with connector caps open and terminals exposed.
- Make sure your Power Packs are not in the “ON” position when storing or transporting them.
- Keep your battery charged and do not let it over-drain. Over-drained batteries will shut down and will be rendered useless. Over-drained batteries are NOT covered under your warranty.



Bixpy warrants its hardware products against defects in materials and workmanship for a period of one (1) year from the date of original purchase provided the purchase was made from an authorized Bixpy Dealer or directly from Bixpy or the Bixpy website. This warranty is void if the equipment is opened, altered, misused, mishandled, maladjusted, suffers excessive wear or is serviced by any parties not authorized by Bixpy LLC. Bixpy Jets are made for recreational consumer use and are not warrantied for commercial or rental use. The warranty does not include transportation costs incurred because of the need for service. Bixpy reserves the right to make changes in design and improve upon its products without obligation to install these improvements in any of its products previously manufactured and sold. For warranty services or for a copy of Bixpy's Warranty Policy including a complete list of exclusions and limitations contact Bixpy LLC at 1-866-249-7910.

BEFORE you send us anything back please contact our customer service to discuss your issue and obtain an RMA (Return Merchandise Authorization). There are limitations on shipping lithium-ion batteries and we will not accept service returns without prior arrangements. Please contact us for details on how to deal with defective products at: support@bixpy.com

We are not equipped to handle walk-in traffic at our headquarters in San Diego so even if you are local please do not bring your product to our offices unless you have made prior arrangements.



Bixpy PP-768 Outboard Battery

Model Numbers:	BA-OBB-7681	
Length:	47.5 cm	18.7"
Width:	20.0 cm	7.9"
Height:	12.0 cm	4.8"
Weight:	11.7 kg	25.7 lb

Battery core chemistry:	LiFePO4
Nominal Voltage:	25.6V
Battery capacity:	768Wh
Charge time:	~ 5 hours
Water and dustproof rating:	IP67

Device standby (in off position): 12 months (when fully charged)

Speeds: 12 speeds forward + Turbo speed
3 speeds reverse

Control: Wireless Bluetooth Controller

Contains Transmitter Module FCC ID: QOQ-BGM220S2



Li-ion





Bixpy®

Bixpy, Bixpy Jet and the Bixpy Logo, Life Boosted brand are trademarks of Bixpy LLC. Copyright 2023®.

Registering your vessel

In certain municipalities, counties, states or countries it is required that you register motorized kayaks, SUPs or canoes with your local licensing body. For example in many US states the state Department of Motor Vehicles (DMV) or the Coast Guard will require you to register your motorized kayak as a motorized vessel. Please be sure to take the necessary steps to comply with local laws and regulations that apply to your vessel once motorized. In the US a good resource to find more information is www.takemefishing.org. For the purposes of registration or exemption from registering in certain places please note that Bixpy Jets are electric motors that produce less than 10 horse powers.

Product variation

Some of the products photographed may have slight differences from the products in the package both cosmetically and functionally.

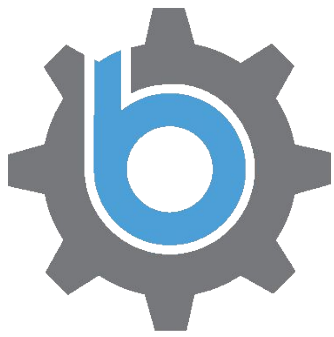

Bixpy

LIFE BOOSTED



Batería fueraborda PP-768 - Manual del usuario y guía de seguridad



Gracias por adquirir un producto Bixpy. Ahora formas parte de una familia de aventureros que poseen uno de los sistemas personales de propulsión acuática más avanzados, versátiles y portátiles del mundo.

Los productos Bixpy combinan lo último en tecnología de motores y baterías con una ingeniería mecánica perfeccionada para ofrecerte aparatos que redefinen tu forma de interactuar con los elementos. Como tales, requieren un poco de aprendizaje y un cuidado especial. También hay funciones ocultas e información sobre resolución de problemas que son fundamentales para el funcionamiento y el bienestar de tu dispositivo Bixpy.

Así que, antes de nada, y definitivamente antes de entrar en el agua, POR FAVOR, lee este Manual de Usuario y aprende a utilizar y cuidar tu Bixpy Power Pack. El mal uso y la falta de cuidado pueden ser peligrosos para ti y para los que te rodean, anular la garantía e inutilizar el dispositivo.



El uso de un motor/hélice y baterías en cualquier embarcación puede ser peligroso e implica ciertos riesgos que a menudo no pueden predecirse ni evitarse. Dichos riesgos incluyen, entre otros, lesiones personales o muerte, daños materiales que pueden derivarse de la pérdida de control, colisiones con otros usuarios o nadadores de la embarcación, y objetos naturales y artificiales y/o animales/plantas. Al elegir utilizar un producto Bixpy, asumes estos riesgos y, por lo tanto, debes conocer y practicar las normas de seguridad en el agua, la conducción responsable y el uso y mantenimiento adecuados de tu(s) producto(s) Bixpy para reducir estos riesgos. Dado que es imposible anticipar todas las situaciones o condiciones que pueden ocurrir mientras se está bajo la fuerza del motor en el agua, Bixpy no puede hacer ninguna representación o garantía sobre el uso y la seguridad de los productos Bixpy en todas las condiciones.

Al comprar y/o utilizar los productos Bixpy, usted reconoce, acepta y comprende los peligros que conlleva el uso de los productos y accesorios Bixpy. Usted, en su nombre y en el de sus herederos, albaceas, administradores, sucesores y cesionarios: (1) Asume plenamente los riesgos que conlleva el uso de los productos Bixpy y se compromete a utilizar su mejor juicio al emprender sus actividades para reducir dichos riesgos. (2) Se comprometen a seguir estricta y plenamente todas las instrucciones de seguridad contenidas en este documento y/o proporcionadas en el sitio Web de Bixpy o en comunicaciones relacionadas. (3) Renuncia total y voluntariamente a no demandar y se compromete a indemnizar y mantener indemne a Bixpy, sus miembros, empleados, funcionarios, gerentes, agentes, revendedores y representantes de cualquier reclamación o pérdida por lesiones personales, daños a la propiedad y / o muerte resultante del uso de productos Bixpy y / o accesorios.

Además: (1) reconoce y acepta que esta renuncia y asunción de riesgos pretende ser tan amplia e inclusiva como lo permita la ley aplicable y que si cualquier parte de la misma se considera inválida, el resto continuará, no obstante, en pleno vigor y efecto (2) reconoce y acepta que esta asunción de riesgos y renuncia prevé la liberación de derechos legales y (3) renuncia expresamente a cualquier beneficio que pueda estar disponible en virtud de la Sección 1542 del Código Civil de California de la siguiente manera: Un descargo general no se extiende a reclamaciones que el acreedor no conozca o sospeche que existen a su favor en el momento de ejecutar el descargo y que, de haberlas conocido, habrían afectado materialmente a su acuerdo con el deudor.

Tenga en cuenta que es posible que su póliza de seguros no cubra los incidentes derivados del uso de productos Bixpy. Póngase en contacto con su compañía de seguros para determinar su cobertura antes de utilizar los productos Bixpy.

SI NO ACEPTA PLENAMENTE TODAS ESTAS DISPOSICIONES, NO DEBE UTILIZAR LOS PRODUCTOS BIXPY.



Lea y tenga a mano estas advertencias y precauciones para futuras consultas. Si no utiliza y cuida sus productos Bixpy de forma segura, puede perder la garantía, sufrir daños materiales, lesiones graves o incluso la muerte.

NUNCA utilices Bixpy Jets para ir más lejos de lo que puedas nadar, remar o pedalear por tus propios medios. Como cualquier otro dispositivo electrónico, existe la posibilidad de que en cualquier momento tu dispositivo deje de funcionar como se espera de él. Asegúrese siempre de que su desconexión no le pondrá en peligro.

En caso de que el propulsor no deje de funcionar, sáquelo del agua lo antes posible y desenchúfelo de la fuente de alimentación. Recuerde que en caso de emergencia es mejor abandonar el dispositivo que arriesgar su bienestar.

Debe tomar las siguientes precauciones cuando utilice un Producto Bixpy:

- Utilice SIEMPRE el cargador suministrado con las baterías Bixpy.
- No manipule nunca los Power Packs y las baterías conectándolos entre sí en serie o en paralelo.
- Las baterías para fuerabordas Bixpy SÓLO se fabrican para motores Bixpy.
- NO abra el núcleo de la batería, ya que podría provocar un incendio o una explosión.
- No utilizar nunca bajo la influencia de drogas o alcohol
- No debe ser utilizado por niños menores de 8 años
- Debe ser utilizado por todos los niños sólo bajo la supervisión de un adulto
- El uso indebido puede provocar lesiones graves o la muerte
- Aclarar siempre con agua dulce limpia después de su uso en agua salada.
- No exponga los conectores desnudos al agua: los conectores sólo son estancos cuando están acoplados.
- Utilice siempre los tapones suministrados cuando los conectores no estén acoplados.
- Operar y almacenar por encima de 0°C (32°F) y por debajo de 45°C (113°F)
- No utilice productos químicos agresivos para limpiar los productos Bixpy.
- NUNCA rocíe los Productos Bixpy con nada - incluyendo pinturas y/o selladores de agua.
- No almacene baterías agotadas. Mantenga la mochila cargada regularmente
- Si sospecha que el generador tiene agua en su interior, deséchelo correctamente lo antes posible.



Las primeras veces que conecte su dispositivo, los conectores serán más difíciles de acoplar hasta que estén "rodados". NO utilice alicates ni otras herramientas para acoplar los conectores. Tenga paciencia y utilice una toalla para un mejor agarre si es necesario. Si aprieta demasiado los conectores NO conseguirá un mejor sellado contra el agua y la garantía no cubre los conectores rotos.

En general, es una buena idea llenar los conectores con grasa dieléctrica antes de acoplarlos, especialmente si utiliza el equipo en agua salada o cerca de ella.

Las tapas de los conectores de la carcasa de su Power Pack y de los cables adaptadores están ahí para proteger los conectores durante el almacenamiento y el transporte. Retire los tapones que vayan a estar sumergidos o se desprenderán y se perderán con el flujo de agua. La tapa del conector de los puertos de carga y de salida de alimentación principal debe estar bien colocada en todo momento cuando se encuentre cerca del agua. NOTA: ¡Nunca tape y almacene un conector mojado!

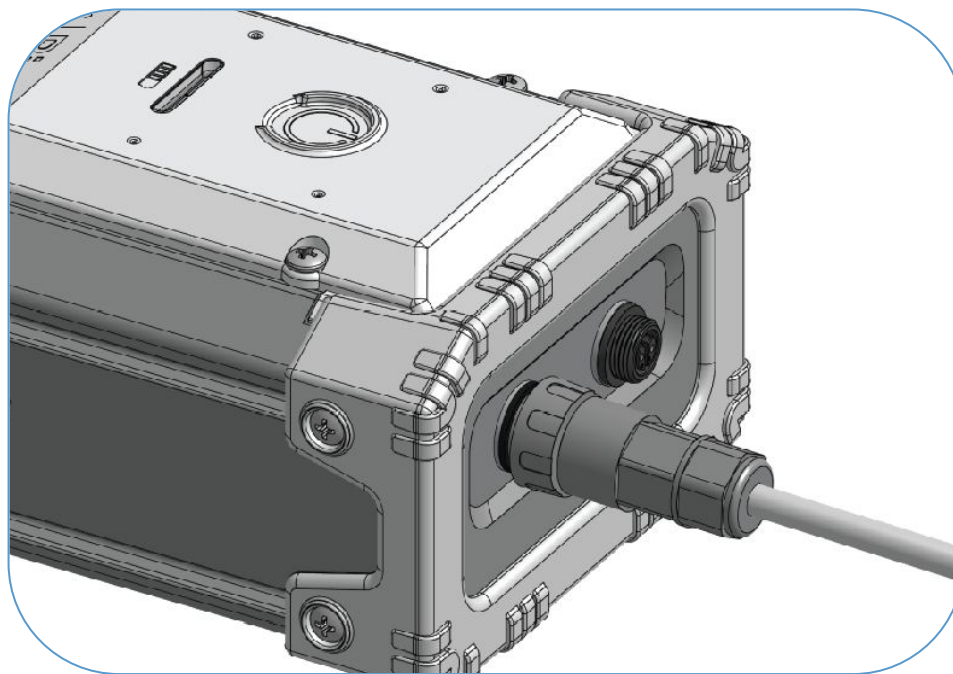



CONEXIÓN DEL MOTOR A LA BATERÍA

i.

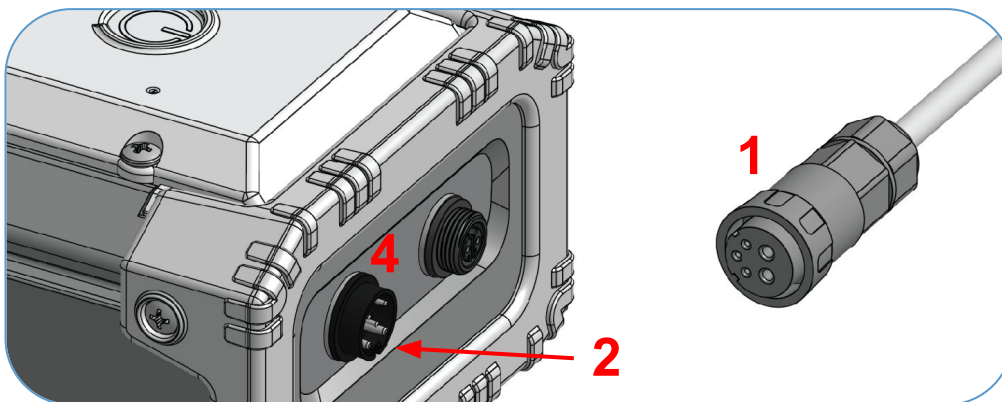

Alinee las 2 lengüetas del conector del motor (1) con las dos muescas de la salida de la batería (2).

Sugerencia: Busque las dos lengüetas dentro de la tuerca del conector; compruebe siempre que la junta tórica está en su sitio antes de acoplar el conector. Utilice grasa dieléctrica para facilitar el acoplamiento y prolongar la vida útil de los conectores reduciendo la corrosión.

ii.

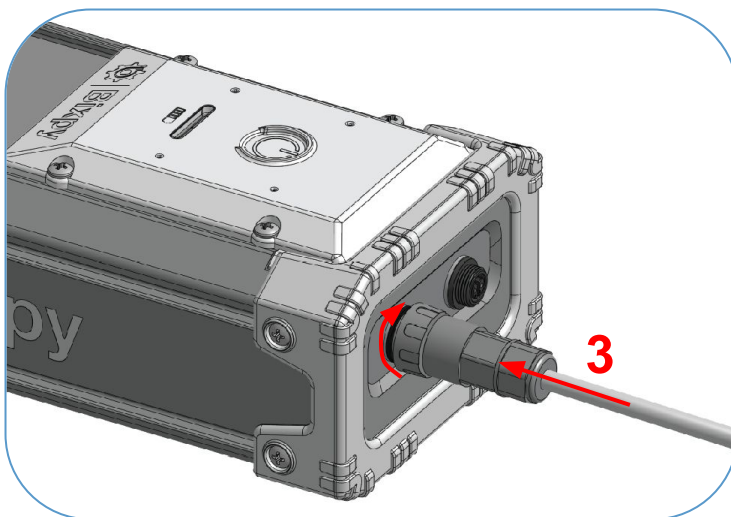

- Introduzca el conector del adaptador (3) en el conector del generador (4).
- Gire la tuerca del conector 175° hasta que sienta que la tuerca hace "clic" y se bloquea en su sitio.

Sugerencia: vea este vídeo de instrucciones: www.bixpy.com/connect



Su mando a distancia se sincroniza con su PP-768 mediante la tecnología Bluetooth. Sólo los mandos Bixpy con el logotipo Bluetooth podrán sincronizarse con tu PP-768. Los mandos Bixpy más antiguos no se sincronizarán con tu PP-768.

Para comprobar si el mando a distancia y el generador ya están sincronizados, active el generador con el interruptor de parada. A continuación, pulse sólo el botón de parada. Si escucha una serie de pitidos, el mando ya está sincronizado con el generador.

Para sincronizar el mando a distancia con el generador, actívalo con el interruptor de corte. En los 20 segundos siguientes a la activación, siga la secuencia de teclas que se indica a continuación:

- Pulse Stop 3 veces
- Pulse Adelante 1 vez
- Pulsar Atrás 1 vez
- Pulse Stop 1 vez



Si la sincronización se realiza correctamente, oírás una serie de pitidos de la batería al pulsar el último botón. Si no es así, retire el interruptor de corte, espere 10 segundos y vuelva a intentarlo.

El mando a distancia Bixpy está equipado con una pila de reloj CR2032 que se puede adquirir fácilmente en Internet o en muchas tiendas. Si la luz LED roja del mando es muy débil o no se enciende al pulsar los botones, tendrás que cambiar la pila. Visite www.bixpy.com/guides para obtener instrucciones sobre cómo cambiar la pila del mando a distancia.

El Bixpy Outboard Power Pack se enciende y apaga mediante el interruptor magnético con correa suministrado. Lleve el interruptor de corte y las correas en el cuerpo en TODO MOMENTO.

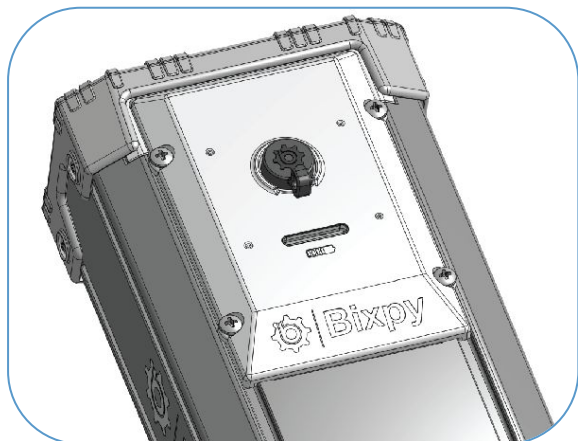

Al colocar el interruptor de corte en la unidad Power Pack, el sistema se encenderá y el nivel de la batería se indicará en la ventana de estado de la batería con LED blancos. Seis luces LED blancas encendidas indican que la batería está llena y una batería descargada no mostrará ninguna luz o mostrará una única luz LED parpadeante.

Una vez que tu Motor Bixpy esté conectado y tu OPP esté activado podrás manejar tu motor utilizando tu Mando a Distancia Bixpy. El Power Pack proporciona 12 velocidades de avance 3 velocidades de retroceso, una 13ª velocidad Turbo en avance más allá de la 12ª velocidad, y una función de parada total. NO haga funcionar su motor en el aire a velocidades más altas o por cualquier cantidad significativa de tiempo. Está bien hacer funcionar su motor en el aire a velocidades más bajas durante unos 5 a 10 segundos para fines de verificación.

Si su motor no funciona como se espera y tiembla y vibra o funciona en la dirección equivocada, la razón más común es un conector mal acoplado que provocará la entrada de agua y el cortocircuito de los pines del conector. Retire el conector, séquelo todo y vuelva a conectar el generador siguiendo el procedimiento de acoplamiento correcto. Las conexiones erróneas repetidas pueden provocar daños en el motor y/o en el generador que no están cubiertos por la garantía.

A medida que su batería se agote por el uso, sus indicadores LED blancos se apagarán uno a uno hasta llegar al último LED. A medida que la batería se vaya agotando, el último LED blanco empezará a parpadear para indicarle que pronto se quedará sin batería. Una vez que el último LED comience a parpadear le quedará menos del 10% de la batería antes de que se apague por completo.



La batería PP-768 se entrega con un cargador de 7,0 amperios que cargará la batería en aproximadamente 5 horas.

Enchufe el cargador en el puerto de carga de la batería para iniciar el proceso de carga. No es necesario que el interruptor de corte esté activado.

Tu cargador tiene una luz LED indicadora que se vuelve verde una vez enchufado a la pared. La luz LED verde se volverá roja cuando el cargador esté cargando la batería.

Sus 6 luces LED blancas también comenzarán a parpadear para indicar que el ciclo de carga está activo.

Una vez que la batería esté llena, los 6 LED blancos permanecerán encendidos hasta que retire el cargador. El LED rojo del cargador se volverá verde y permanecerá encendido permanentemente.

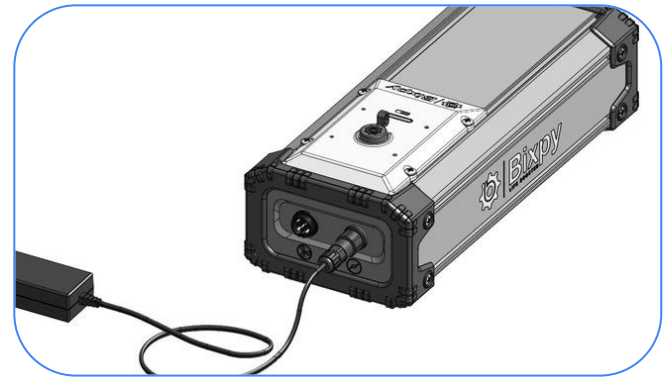

- NUNCA utilices otro cargador para cargar tus baterías Bixpy
- NUNCA cargue las baterías sin vigilancia
- NUNCA deje el cargador encendido después de haber cargado la batería.
- Las baterías de litio no se cargan por goteo
- No cargue la batería en un entorno húmedo
- Su cargador NO es estanco
- Controla tu batería y mantén la carga incluso cuando no la utilices para evitar que se descargue en exceso
- Almacenar entre 0°C y 55°C (32°F y 131°F)
- Funciona entre -20°C y 60°C (-4°F y 140°F)
- ¡Lleva siempre el Kill Switch!!
- NO abra el núcleo de la batería, podría provocar un incendio o una explosión
- Las baterías de litio NO PUEDEN conectarse en paralelo como las baterías convencionales. Si lo hace, se producirá un incendio y/o una explosión.
- La apertura indebida de la carcasa o la modificación de las pilas anulará la garantía y puede provocar incendios/explosiones.
- No alimentes otros dispositivos o motores con las pilas Bixpy
- No deje el fueraborda expuesto a la luz solar directa ni aparcado en un vehículo durante periodos prolongados.
- Utilice siempre los tapones suministrados cuando los conectores no estén acoplados.



Su PP-768 ha sido diseñada con algunas características realmente interesantes que la convierten en una batería fueraborda única, más adecuada para motos acuáticas pequeñas.

TU INTERRUPTOR DE APAGADO

El interruptor de corte está ahí para protegerle en caso de accidente en el que usted y su embarcación queden separados. Asegúrese siempre de que el interruptor de corte está conectado a usted de alguna manera. De este modo, si usted y su embarcación se separan, el motor se detendrá inmediatamente. No llevar puesto el interruptor de corte puede causarle lesiones graves o la muerte a usted y a los que le rodean.

ARRANQUE SIN MANDO A DISTANCIA

Si pierde, extravía o tiene una pila agotada en su mando a distancia, su PP-768 todavía puede encender y hacer funcionar su motor utilizando el interruptor de corte. Tocando el interruptor de corte en la zona "On Switch" de la batería cuatro veces en una secuencia temporizada se activará el PP-768 a un 50% de potencia. Mira este vídeo para aprender a hacerlo: www.bixpy.com/4taps. Esta función arranca y hace funcionar su Propulsor sólo al 50% de potencia. Pare quitando el Interruptor de Corte.

VELOCIDAD DE URDIMBRE

Puedes hacer que tu PP-768 funcione a toda velocidad haciendo doble clic en el botón de avance de tu mando a distancia Bixpy.

A cualquier velocidad de su batería, pulse el botón de avance una vez, y otra vez y manténgalo pulsado. Oirás un doble pitido y tu batería pasará inmediatamente a velocidad 12. Haga clic una vez más para velocidad turbo (13).

VELOCIDAD 13 - VELOCIDAD TURBO

Debido a que tu PP-768 es una batería de gran tamaño con características inteligentes de disipación del calor, hemos incluido una 13ª velocidad en el controlador de la batería. Aunque esta velocidad te da un impulso extra de potencia, tiende a agotar la batería más rápidamente. Una buena característica para salir rápidamente de lugares estrechos o cuando estás luchando contra la corriente y el viento.

Para facilitar el mantenimiento de su PP-768 y para futuras actualizaciones, hemos diseñado el PP-768 de forma que pueda extraer el módulo de control de la batería fácilmente y sin exponer el núcleo principal de la batería.

PASO 1: Aflojar o quitar los tornillos del parachoques

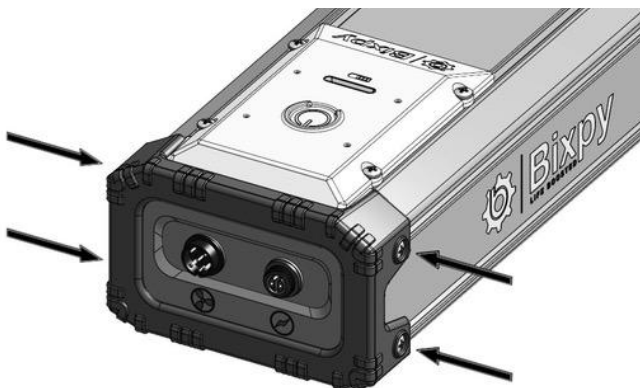

PASO 2: Deslice el parachoques fuera de la carcasa de la batería

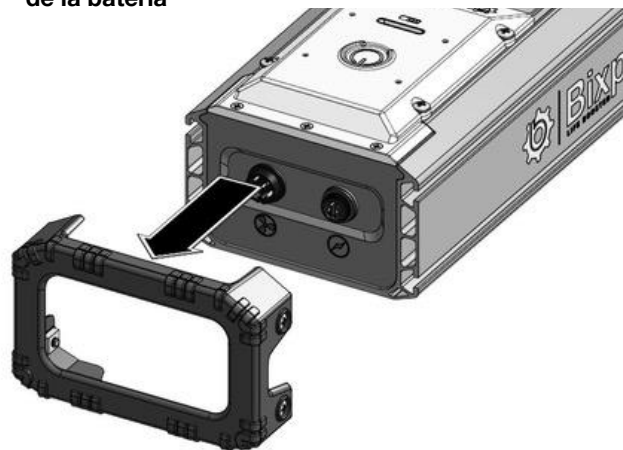

PASO 3: Afloje los tornillos del Módulo Controlador

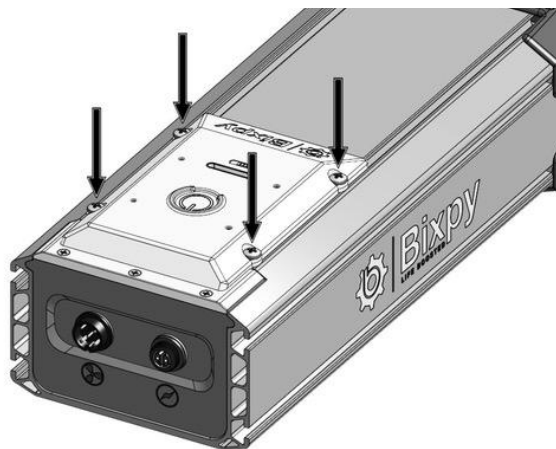

PASO 4: Deslice el parachoques fuera de la carcasa de la batería.

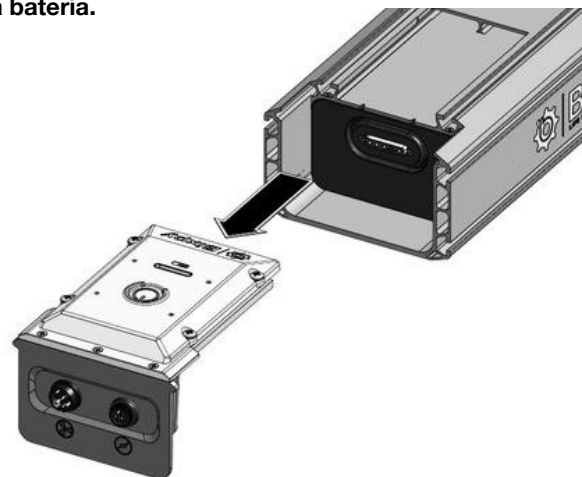

Para sustituir el módulo de control, siga los pasos anteriores en orden inverso.



Su módulo de control Bixpy PP-768 tiene una serie de características inteligentes para ayudar a comunicar varias funciones. El siguiente cuadro describe las diversas características de la interfaz de usuario de la batería.

EVENTO	LUCES LED	BEEPER	FUNCIÓN
Interruptor de corte activado	Se enciende para indicar el nivel de carga	Un doble pitido para indicar la conexión	Batería encendida y lista
Interruptor de corte quitado	Los LED se apagan después de ~5 segundos Si el motor está en marcha, se detendrá inmediatamente	Un pitido para indicar que la batería se está apagando	Batería apagada y en reposo profundo
Cargador enchufado	LED del cargador rojo cuando la batería se está cargando Los LED de la batería parpadean para indicar la función de carga. Los LED se van rellenando a medida que se carga la batería hasta que ésta está completamente cargada	Un pitido al acoplar y desacoplar la clavija	La carga de la batería se indica mediante luces LED
Batería completamente cargada	La luz LED del cargador pasa de rojo a verde y permanece verde Los LED de la batería permanecen encendidos y los 6 están fijos, lo que indica que la batería está llena.	Sin pitido	La batería está completamente cargada. Retire el cargador de la batería
Velocidad Warp	LEDs encendidos mientras el interruptor de corte está activado indicando el nivel de batería	Un doble pitido justo antes de que el motor alcance la velocidad 12	El motor se conecta a la velocidad máxima mediante la función Velocidad de urdimbre de doble clic
Quad Haga clic en Inicio	Los LED se encienden en secuencia de 2 luces al pulsar el interruptor de corte hasta que el motor comienza a funcionar en el cuarto clic	La señal acústica suena un pitido al conectar, ningún pitido durante el proceso y un último pitido largo antes de que el motor empiece a funcionar al 50% de potencia.	La batería suministra al motor un 50% de energía para el funcionamiento de emergencia.
Indicación de batería baja	El último LED parpadea para indicar	Sin pitido	El último LED seguirá parpadeando mientras se agota la batería.



Su Bixpy PP-768 ofrece una interfaz de usuario increíblemente sencilla y el producto está hecho para hacer funcionar sus motores con el menor esfuerzo posible.

En la mayoría de los casos si su batería no hace funcionar su motor, tiene que ver con el punto de conexión. Compruebe siempre sus conectores para un buen acoplamiento seguro y compruebe siempre sus conectores antes de acoplar para asegurarse de que los pines no están dañados.

Aparte de eso, en la mayoría de los demás casos, si tiene problemas con su producto, lo más fácil es ponerse en contacto con nuestra línea de asistencia para obtener ayuda.

A continuación se indican las incidencias más comunes que puede encontrar en su dispositivo y algunas sugerencias sencillas para solucionarlas.

EVENTO	LUCES LED	BEEPER	RESOLUCIÓN DE PROBLEMAS
Atasco del motor o consumo de corriente elevado	6 LED intermitentes	4 pitidos Continuo	Reinicie la batería con el interruptor de corte. Desbloquee el motor y vuelva a ponerlo en marcha.
Motor o cable del motor dañado	6 LED intermitentes	4 pitidos Continuo	Reinicie la batería con el interruptor de corte. Compruebe que los cables y conectores del motor y de la batería no estén dañados. Vuelva a conectar el motor e inténtelo de nuevo. Si no se resuelve, póngase en contacto con Bixpy.
Motor desconectado o error de comunicación	5° LED intermitente	4 pitidos Continuo	Asegúrese de que la conexión es correcta. Compruebe que el cable y los conectores del lado del motor y de la batería no estén dañados. Vuelva a conectar el motor e inténtelo de nuevo. Si no se resuelve, póngase en contacto con Bixpy.
Otros acontecimientos	Varios LED	Varios pitidos	Cualquier otro



Tus Bixpy Power Packs se envían sellados y no deben manipularse ni abrirse. Estas son algunas instrucciones para el cuidado y mantenimiento de las baterías.

- Sus cargadores tienen luces indicadoras que se vuelven rojas durante la carga y verdes cuando la batería está completamente cargada. Cerca del final del ciclo de carga, la luz roja puede parpadear en verde durante un tiempo antes de volverse permanentemente verde. Esto es normal. NUNCA deje las pilas enchufadas al cargador sin supervisión o durante periodos prolongados. Las baterías de litio NO se cargan por goteo. Desenchufe la batería del cargador una vez que esté cargada.
- El mando a distancia Bixpy está equipado con una pila de reloj CR2032 que se puede conseguir fácilmente en Internet o en muchas tiendas. Esta pila deberá ser reemplazada cuando esté baja. Si la luz LED roja del mando parpadea y parece débil o no se enciende, tendrás que cambiar la pila. Visite www.bixpy.com/help para obtener instrucciones sobre cómo cambiar la pila del mando a distancia.
- Si sospecha que su batería funciona mal, póngase en contacto con nosotros inmediatamente. NO abra los paquetes sellados, manipule las baterías ni intente resolver la situación. Las baterías de litio pueden ser peligrosas de manipular y pueden causar lesiones graves, muerte o incendios si no se manipulan correctamente.
- Es importante que asegure su paquete de baterías a bordo cuando esté en una tabla de paddle surf o en un kayak. Si su batería se cae por la borda existe la posibilidad de dañar el cableado del motor y/o la carcasa de la batería, además de ser un peligro para usted mismo o para los que le rodean. Este tipo de daños no están cubiertos por la garantía.
- Las baterías de litio dañadas, perforadas o comprometidas pueden provocar incendios muy graves. Si sospecha que la batería está dañada, deséchela inmediatamente de forma adecuada siguiendo las leyes locales sobre eliminación de baterías de litio.
- NUNCA exponga las baterías al agua con las tapas de los conectores abiertas y los terminales expuestos.
- Asegúrese de que sus Power Packs no estén en posición "ON" cuando los guarde o transporte.
- Mantenga la batería cargada y no deje que se descargue en exceso. Las baterías descargadas en exceso se apagarán y quedarán inservibles. La garantía NO cubre las baterías descargadas en exceso.



Bixpy garantiza sus productos de hardware contra defectos de materiales y mano de obra durante un período de un (1) año a partir de la fecha de compra original, siempre que la compra se haya realizado a un distribuidor autorizado de Bixpy o directamente a Bixpy o al sitio web de Bixpy. Esta garantía queda anulada si el equipo es abierto, alterado, mal usado, mal manipulado, mal ajustado, sufre un desgaste excesivo o es reparado por cualquier parte no autorizada por Bixpy LLC. Los Jets Bixpy están fabricados para uso recreativo del consumidor y no están garantizados para uso comercial o de alquiler. La garantía no incluye los gastos de transporte ocasionados por la necesidad de servicio. Bixpy se reserva el derecho de hacer cambios en el diseño y mejorar sus productos sin obligación de instalar estas mejoras en cualquiera de sus productos previamente fabricados y vendidos. Para servicios de garantía o para obtener una copia de la Política de Garantía de Bixpy, incluyendo una lista completa de exclusiones y limitaciones, póngase en contacto con Bixpy LLC en el 1-866-249-7910.

ANTES de devolvernos nada, póngase en contacto con nuestro servicio de atención al cliente para tratar su problema y obtener una RMA (autorización de devolución de mercancía). Existen limitaciones en el envío de baterías de iones de litio y no aceptaremos devoluciones sin acuerdo previo. Por favor, póngase en contacto con nosotros para más detalles sobre cómo tratar los productos defectuosos en: support@bixpy.com

En nuestra sede de San Diego no podemos atender a personas sin cita previa, por lo que, aunque sea de la zona, le rogamos que no traiga su producto a nuestras oficinas a menos que lo haya acordado previamente.



Batería fueraborda Bixpy PP-768

Números de modelo:	BA-OBB-7681
Longitud:	47,5 cm
Anchura:	20,0 cm
Altura:	12,0 cm
Peso:	11,7 kg
Química del núcleo de la batería:	LiFePO4
Tensión nominal:	25,6 V
Capacidad de la batería:	768 Wh
Tiempo de carga:	~ 5 horas
Grado de protección contra el agua y el polvo:	IP67
Dispositivo en espera (en posición apagado):	12 meses (con carga completa)
Velocidades:	12 velocidades hacia delante + velocidad Turbo 3 velocidades hacia atrás
Control:	Mando inalámbrico Bluetooth



Li-ion





Bixpy

Bixpy, Bixpy Jet y el logotipo de Bixpy, la marca Life Boosted son marcas comerciales de Bixpy LLC. Copyright 2023®.

Matricular su buque

En algunos municipios, condados, estados o países es obligatorio registrar los kayaks, SUP o canoas motorizados en el organismo local encargado de conceder licencias. Por ejemplo, en muchos estados de EE.UU., el Departamento de Vehículos Motorizados (DMV) o la Guardia Costera le exigirán que registre su kayak motorizado como embarcación motorizada. Asegúrese de tomar las medidas necesarias para cumplir las leyes y normativas locales aplicables a su embarcación una vez motorizada. En los EE.UU. un buen recurso para encontrar más información es www.takemefishing.org. A efectos de registro o exención de registro en determinados lugares, tenga en cuenta que los Bixpy Jets son motores eléctricos que producen menos de 10 caballos de potencia.

Variación del producto

Algunos de los productos fotografiados pueden presentar ligeras diferencias con respecto a los productos del envase, tanto estéticas como funcionales.

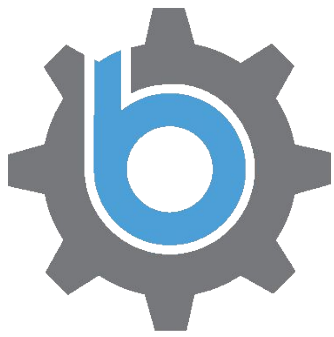

Bixpy

LIFE BOOSTED



PP-768 Batterie Hors-bord - Manuel d'Utilisation et Guide de Sécurité



Merci pour votre achat d'un produit Bixpy. Vous appartenez désormais à une famille de chercheurs d'aventure qui disposent de l'un des systèmes de propulsion aquatique personnels les plus avancés, les plus polyvalents et les plus portables au monde.

Les produits Bixpy allient les dernières technologies en matière de moteur et de batterie à une ingénierie mécanique finement réglée pour vous offrir des gadgets qui redéfinissent votre façon d'interagir avec les différents éléments. De ce fait, ils requièrent un peu d'apprentissage et une attention particulière. Il existe également des fonctions cachées et des informations de dépannage qui sont essentielles au fonctionnement et au bien-être de votre appareil Bixpy.

Par conséquent, avant toute chose, et surtout avant de commencer, nous vous prions de lire ce manuel d'utilisation et d'apprendre à utiliser et à entretenir votre Bixpy Power Pack. Une mauvaise utilisation et un manque d'entretien peuvent être dangereux pour vous et votre entourage, annuler votre garantie et rendre votre appareil inutilisable.



L'utilisation d'un moteur ou d'un propulseur et de batteries sur un bateau peut se révéler dangereuse et implique certains risques qui ne peuvent souvent pas être prévus ou évités. Ces risques sont notamment les suivants : blessures ou décès, dommages matériels pouvant découler d'une perte de contrôle, collisions avec d'autres utilisateurs ou nageurs, objets naturels ou artificiels et/ou animaux/plantes. En décidant d'utiliser un produit Bixpy, vous assumez ces risques et devez donc apprendre et mettre en pratique les règles de sécurité nautique, la conduite responsable et l'utilisation et l'entretien corrects de votre (vos) produit(s) Bixpy afin de réduire ces risques. Comme il est impossible d'anticiper toutes les situations ou conditions qui peuvent se produire dans l'eau sous l'action d'un moteur, Bixpy ne peut faire aucune déclaration ni donner aucune garantie quant à l'utilisation et à la sécurité des produits Bixpy dans toutes les conditions.

En vous procurant et/ou en utilisant les produits Bixpy, vous prenez acte, vous acceptez et vous comprenez les dangers liés à l'utilisation des produits et accessoires Bixpy. En votre nom et au nom de vos héritiers, exécuteurs, administrateurs, successeurs et cessionnaires : (1) Vous assumez pleinement les risques liés à l'utilisation des produits Bixpy et acceptez de faire preuve de discernement dans vos activités afin de réduire ces risques. (2) Accepter de suivre strictement et intégralement toutes les consignes de sécurité contenues dans le présent document et/ou fournies sur le site Web de Bixpy ou dans les communications connexes. (3) Vous acceptez de renoncer entièrement et volontairement à votre engagement de ne pas intenter de procès et vous acceptez d'indemniser et de dégager de toute responsabilité Bixpy, ses membres, ses employés, ses dirigeants, ses cadres, ses agents, ses revendeurs et ses représentants en cas de réclamation ou de perte pour des dommages corporels, matériels et/ou mortels résultant de l'utilisation des produits et/ou des accessoires Bixpy.

Par ailleurs : (1) vous convenez que cette renonciation et cette acceptation du risque sont aussi larges et inclusives que le permet la loi applicable et que si une partie de cette renonciation est déclarée invalide, le reste restera néanmoins en vigueur (2) vous convenez que cette acceptation du risque et cette renonciation prévoient la libération des droits légaux et (3) vous renoncez expressément à tout avantage pouvant être disponible en vertu de la section 1542 du code civil de Californie, comme indiqué ci-dessous : Une décharge générale ne s'étend pas aux réclamations dont le créancier ne connaît pas ou ne soupçonne pas l'existence en sa faveur au moment de l'exécution de la décharge et qui, si elles avaient été connues par le créancier, auraient matériellement affecté son règlement avec le débiteur.

Veillez noter que vos polices d'assurance peuvent ne pas couvrir les incidents résultant de l'utilisation des produits Bixpy. Veuillez contacter votre compagnie d'assurance pour déterminer votre couverture avant d'utiliser les produits Bixpy.

SI VOUS N'ACCEPTÉZ PAS PLEINEMENT TOUTES CES DISPOSITIONS, VOUS NE DEVEZ PAS UTILISER LES PRODUITS BIXPY.



Veillez lire et conserver ces avertissements et précautions pour référence ultérieure. Le non-respect des consignes de sécurité et d'entretien des produits Bixpy peut se traduire par une perte de garantie, des dommages matériels, des blessures graves, voire la mort.

Ne JAMAIS utiliser les Jets Bixpy pour parcourir une distance supérieure à celle que vous pouvez parcourir en nageant, en pagayant ou en pédalant par vos propres moyens. Comme tout autre appareil électronique, il est possible qu'à tout moment votre appareil cesse de fonctionner comme prévu. Assurez-vous toujours que son arrêt ne vous mettra pas en danger.

Dans le cas d'un dysfonctionnement où le propulseur ne s'arrête pas de fonctionner, retirez le propulseur de l'eau dès que possible et débranchez-le du bloc d'alimentation. Rappelez-vous qu'en cas d'urgence, il est préférable d'abandonner votre appareil plutôt que de risquer votre bien-être.

Vous devez prendre les précautions suivantes lors de l'utilisation d'un produit Bixpy :

- Utilisez TOUJOURS le chargeur livré avec vos batteries Bixpy.
- Ne jamais manipuler les Power Packs et les batteries en les branchant l'un sur l'autre en série ou en parallèle.
- Les batteries Bixpy Outboard sont UNIQUEMENT conçues pour faire fonctionner les moteurs Bixpy.
- N'ouvrez PAS la partie centrale de la batterie car vous risquez de provoquer un incendie ou une explosion.
- Ne jamais utiliser sous l'influence de drogues ou d'alcool
- Ne pas utiliser par des enfants de moins de 8 ans
- Tous les enfants ne doivent l'utiliser ainsi que sous la surveillance d'un adulte.
- Une mauvaise utilisation peut entraîner des blessures graves ou la mort
- Toujours rincer à l'eau douce propre après une utilisation en eau salée
- Ne pas exposer les connecteurs nus à l'eau - les connecteurs ne sont étanches que lorsqu'ils sont accouplés.
- Toujours utiliser les capuchons de connecteurs fournis lorsque les connecteurs ne sont pas accouplés.
- Utiliser et stocker à une température supérieure à 0°C (32°F) et inférieure à 45°C (113°F).
- Ne pas utiliser de produits chimiques agressifs pour nettoyer les produits Bixpy
- Ne JAMAIS vaporiser les produits Bixpy avec quoi que ce soit - y compris des peintures et/ou des produits d'étanchéité à l'eau.
- Ne stockez pas de piles déchargées. Chargez régulièrement votre bloc d'alimentation
- Si vous pensez que votre Power Pack contient de l'eau, jetez-le correctement dès que possible.

Les connecteurs sont plus difficiles à accoupler les premières fois que vous connectez votre appareil, jusqu'à ce qu'ils soient "rodés". N'UTILISEZ PAS de pinces ou d'autres outils pour connecter vos connecteurs. Soyez patient et utilisez une serviette pour une meilleure prise si nécessaire. Un serrage excessif des connecteurs n'améliorera PAS l'étanchéité et les connecteurs cassés ne sont pas couverts par la garantie.

De manière générale, c'est une bonne idée de remplir vos connecteurs de graisse diélectrique avant de les raccorder, en particulier si vous utilisez votre équipement dans l'eau salée ou à proximité de celle-ci.

Les capuchons de connecteur sur le boîtier de votre Power Pack et les fils d'adaptateur sont là pour protéger vos connecteurs pendant le stockage et le transport. Retirez les capuchons qui seront submergés, sinon ils se détacheront et seront perdus avec l'écoulement de l'eau. Le capuchon du connecteur sur les ports de charge et de sortie de l'alimentation principale doit être installé de manière étanche à tout moment lorsqu'il se trouve à proximité de l'eau. REMARQUE : Ne jamais boucher et stocker un connecteur mouillé !

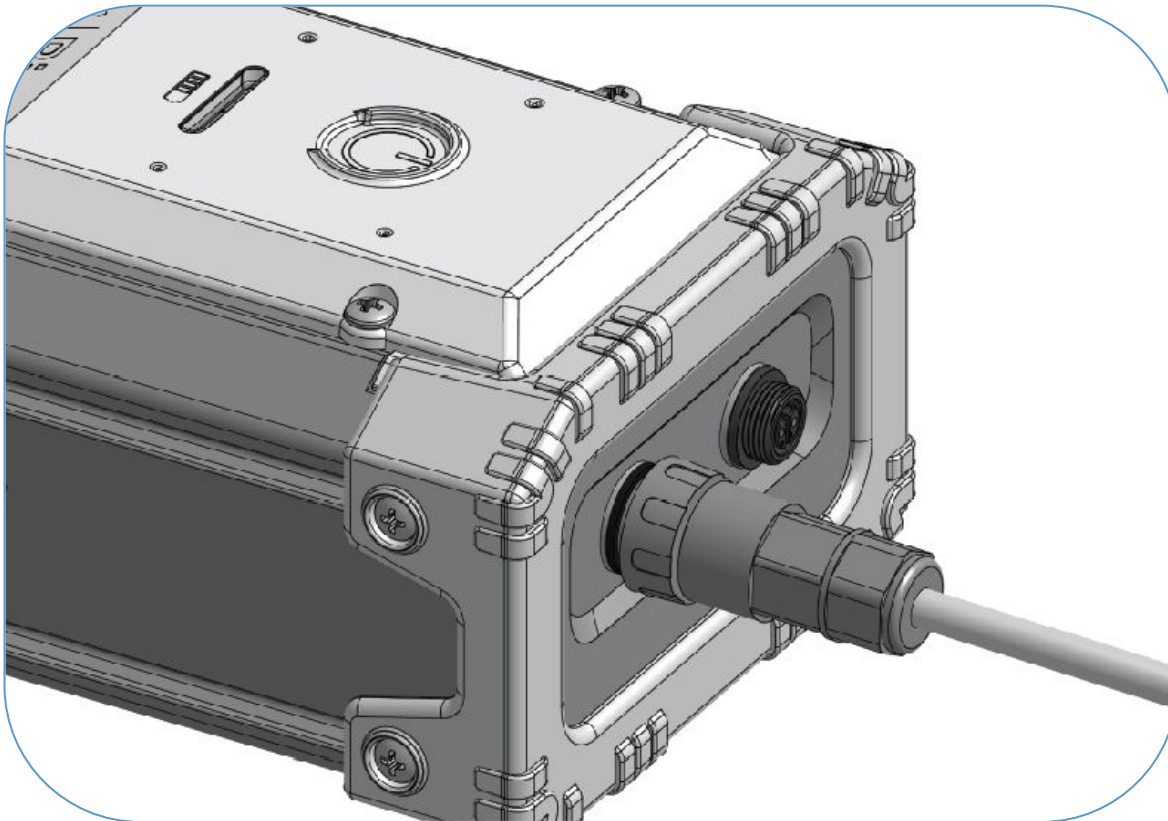

CONNECTER VOTRE MOTEUR À VOTRE BATTERIE D'ALIMENTATION

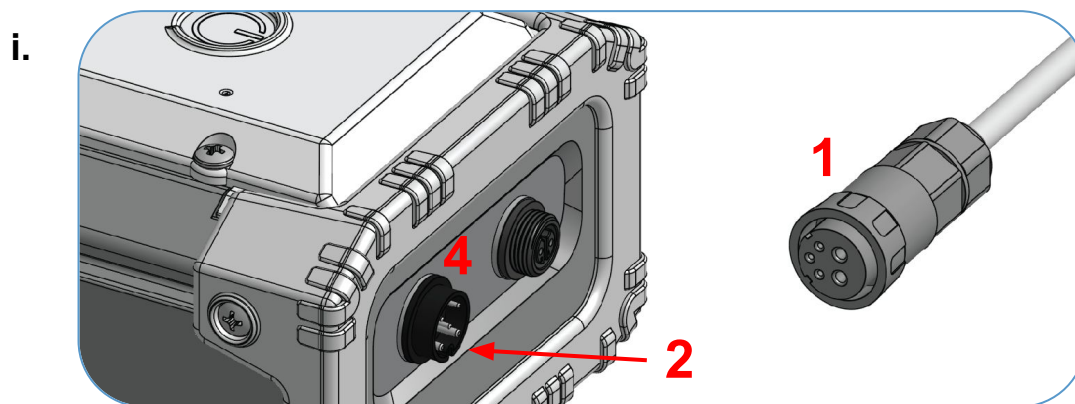

Alignez les deux languettes du connecteur du moteur (1) avec les deux encoches de la sortie de la batterie (2).

Conseil : recherchez les deux languettes à l'intérieur de l'écrou de votre connecteur - vérifiez toujours que votre joint torique est en place avant d'accoupler votre connecteur. Utilisez de la graisse diélectrique pour faciliter l'accouplement et prolonger la durée de vie de vos connecteurs en réduisant la corrosion.

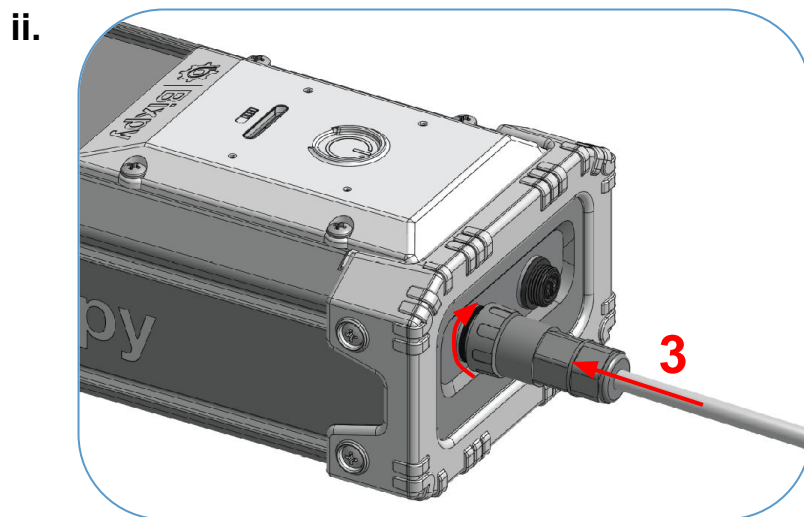

- Insérez le connecteur de votre adaptateur (3) dans le connecteur du Power Pack (4).
- Tournez l'écrou du connecteur de 175° jusqu'à ce que vous sentiez que l'écrou s'enclenche et se bloque en place.

Conseil : regardez cette vidéo d'instruction : www.bixpy.com/connect

AVERTISSEMENT :

LES CONNECTEURS BIXPY NE SONT IMPERMEABLES QUE LORSQU'ILS SONT CORRECTEMENT JUMELÉS !



Votre télécommande est couplée à votre PP-768 grâce à la technologie Bluetooth. Seules les télécommandes Bixpy portant le logo Bluetooth pourront se synchroniser avec votre PP-768. Les télécommandes Bixpy plus anciennes ne se synchronisent pas avec votre PP-768.

Pour vérifier si votre télécommande et votre Power Pack sont déjà synchronisés, activez votre Power Pack à l'aide de votre bouton d'arrêt. Appuyez ensuite uniquement sur le bouton d'arrêt. Si vous entendez une série de bips, c'est que votre télécommande est déjà synchronisée avec votre Power Pack.

Pour synchroniser votre télécommande avec votre Power Pack, activez votre Power Pack à l'aide de votre interrupteur d'arrêt. Dans les 20 secondes qui suivent l'activation de votre Power Pack, suivez la séquence de touches ci-dessous:

Appuyer sur Stop	3 fois
Appuyer sur Augmenter	1 fois
Appuyer sur Réduire	1 fois
Appuyer sur Stop	1 fois



Si la synchronisation est réussie, vous devrez entendre une série de bips provenant de votre batterie lors de la dernière pression sur le bouton. Si ce n'est pas le cas, retirez l'interrupteur, attendez 10 secondes et réessayez.

La télécommande Bixpy est dotée d'une pile de montre CR2032 que l'on peut facilement se procurer en ligne ou dans de nombreux magasins de détail. Si le voyant rouge de votre télécommande est très faible ou ne s'allume pas lorsque vous appuyez sur les boutons, vous devez remplacer la pile. Veuillez consulter le site www.bixpy.com/guides pour savoir comment remplacer la pile de votre télécommande.

Votre Bixpy Outboard Power Pack s'allume et s'éteint à l'aide de l'interrupteur magnétique et de la dragonne fournis. Portez votre interrupteur d'arrêt et vos dragonnes sur vous en TOUT TEMPS.

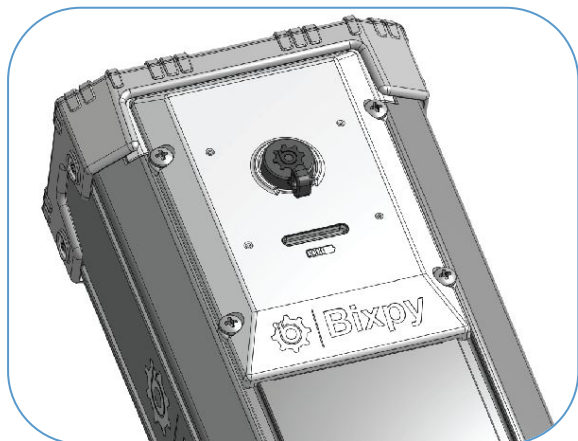

En plaçant votre interrupteur d'arrêt sur votre Power Pack, vous mettez votre système en marche et le niveau de votre batterie est indiqué sur la fenêtre d'état de la batterie à LED blanches. Six LED blanches allumées indiquent que la batterie est pleine, tandis qu'une batterie déchargée n'affichera aucune lumière ou une seule LED clignotante.

Une fois que votre moteur Bixpy est connecté et que votre OPP est activé, vous pourrez faire fonctionner votre moteur à l'aide de votre télécommande Bixpy. Le Power Pack offre 12 vitesses en mode augmenter, 3 vitesses en mode réduire, une 13ème vitesse Turbo en mode avant au-delà de la 12ème vitesse, et une fonction d'arrêt complet. NE faites PAS tourner votre moteur dans l'air à des vitesses plus élevées ou pendant une durée significative. Il est possible de faire tourner le moteur dans l'air à des vitesses inférieures pendant 5 à 10 secondes à des fins de vérification.

Si votre moteur ne fonctionne pas comme prévu, s'il est secoué et vibre ou s'il tourne dans le mauvais sens, la raison la plus fréquente est un connecteur mal raccordé, ce qui entraîne une entrée d'eau et un court-circuit des broches du connecteur. Démontez votre connecteur, séchez tout et reconnectez votre Power Pack en suivant la procédure d'accouplement correcte. Des connexions défectueuses répétées peuvent endommager le moteur et/ou le bloc d'alimentation, ce qui n'est pas couvert par la garantie.

Au fur et à mesure que votre batterie se vide, vos indicateurs LED blancs s'éteignent un par un jusqu'à la dernière LED. Lorsque la batterie est presque vide, la dernière LED blanche commence à clignoter pour indiquer que vous allez bientôt perdre de l'énergie. Une fois que le dernier voyant commence à clignoter, il vous reste moins de 10 % de la batterie avant qu'elle ne s'éteigne complètement.

Votre batterie PP-768 est livrée avec un chargeur de 7,0 ampères qui chargera la batterie en 5 heures environ.

Branchez votre chargeur dans le port de charge de votre batterie pour démarrer le processus de charge. Il n'est pas nécessaire que l'interrupteur d'arrêt soit enclenché.

Votre chargeur est doté d'un voyant lumineux qui s'allume en vert une fois qu'il est branché au mur. Le voyant vert devient rouge lorsque le chargeur est en train de charger votre batterie.

Les six LED blanches commencent également à clignoter pour indiquer que le cycle de charge est actif.

Lorsque la batterie est pleine, les 6 LED blanches restent allumées jusqu'à ce que vous retirez le chargeur. Le voyant rouge de votre chargeur devient vert et le reste en permanence.

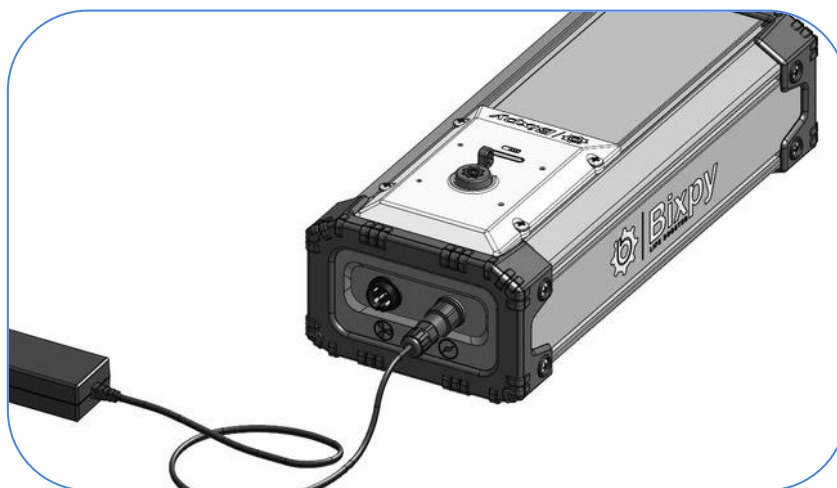

- Ne JAMAIS utiliser un autre chargeur pour charger les batteries Bixpy.
- Ne JAMAIS charger les batteries sans surveillance
- Ne JAMAIS laisser le chargeur allumé après que la batterie ait été chargée.
- Les batteries au lithium ne se rechargent pas au goutte-à-goutte.
- Ne chargez pas la batterie dans un environnement humide
- Votre chargeur n'est PAS étanche
- Surveillez votre batterie et maintenez-la en charge même lorsqu'elle n'est pas utilisée afin d'éviter une décharge excessive.
- Stocker entre 0°C et 55°C (32°F et 131°F)
- Fonctionnement entre -20°C et 60°C (-4°F à 140°F)
- Portez toujours votre coupe-circuit !
- N'ouvrez PAS le noyau de la batterie, cela pourrait provoquer un incendie ou une explosion.
- Les piles au lithium NE PEUVENT PAS être connectées en parallèle comme les piles conventionnelles. Cela provoquerait un incendie et/ou une explosion.
- L'ouverture frauduleuse du boîtier ou la modification des piles annule la garantie et peut provoquer des incendies/explosions.
- Ne pas alimenter d'autres appareils ou moteurs avec les batteries Bixpy.
- Ne pas laisser le bloc d'alimentation Outboard sous la lumière directe du soleil ou dans un véhicule garé pendant de longues périodes.
- Utilisez toujours les capuchons de connecteur fournis lorsque les connecteurs ne sont pas raccordés.



Votre PP-768 a été conçue avec des caractéristiques vraiment intéressantes qui en font une batterie hors-bord unique, mieux adaptée aux petites embarcations.

VOTRE INTERRUPTEUR D'ARRÊT

L'interrupteur d'arrêt d'urgence est là pour vous protéger en cas d'accident où vous et votre bateau seriez séparés. Veillez toujours à ce que l'interrupteur d'arrêt soit relié à vous d'une manière ou d'une autre. Ainsi, si vous et votre bateau vous séparez, le moteur s'arrête immédiatement. Le fait de ne pas porter votre coupe-circuit peut entraîner des blessures graves, voire mortelles, pour vous et les personnes qui vous entourent.

DÉMARRER SANS TÉLÉCOMMANDE

If you lose, misplace or have a dead battery in your remote control, your PP-768 is still able to turn on and run your motor using the Kill Switch. Tapping your kill switch on the "On Switch" area of your battery four times in a timed sequence will activate your PP-768 at about 50% power. Watch this video to learn how to do this: www.bixpy.com/4taps. This features starts and runs your Thruster at 50% power only. Stop by removing the Kill Switch.

FONCTION DE VITESSE DE DISTORSION

Vous pouvez faire fonctionner votre PP-768 à pleine vitesse en appuyant deux fois sur le bouton de marche avant de votre télécommande Bixpy.

À n'importe quelle vitesse de votre batterie, cliquez une fois sur le bouton de marche avant, puis une fois de plus et maintenez-le enfoncé. Vous entendrez un double bip et votre batterie passera immédiatement à la vitesse 12. Cliquez encore une fois pour passer à la vitesse turbo (13).

VITESSE 13 - VITESSE TURBO

Parce que votre PP-768 est une grande batterie avec des caractéristiques de dissipation de chaleur intelligentes, nous avons inclus une 13ème vitesse sur le contrôleur de batterie. Bien que cette vitesse vous donne un surcroît de puissance, elle a tendance à décharger la batterie plus rapidement. C'est une caractéristique intéressante pour sortir rapidement des endroits étroits ou lorsque vous luttez contre le courant et le vent.

Pour faciliter l'entretien de votre PP-768 et pour les mises à jour futures, nous avons conçu le PP-768 de manière à ce que vous puissiez retirer le module de contrôle de votre batterie facilement et sans exposer le noyau principal de la batterie.

ÉTAPE 1 : Desserrer ou retirer les vis du butoir

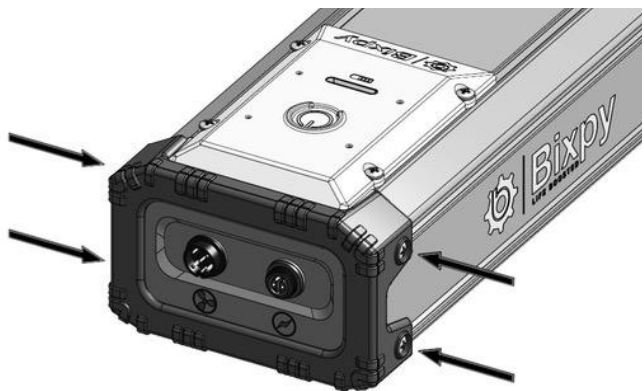

ÉTAPE 2 : Retirer le butoir de la coque de la batterie en le faisant glisser

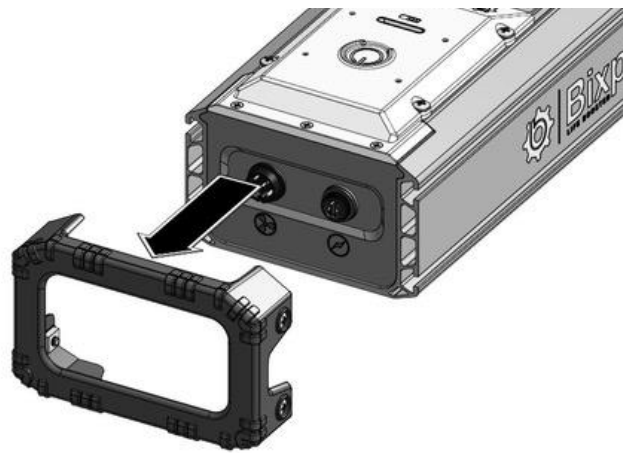

ÉTAPE 3 : Desserrer les vis du module du contrôleur

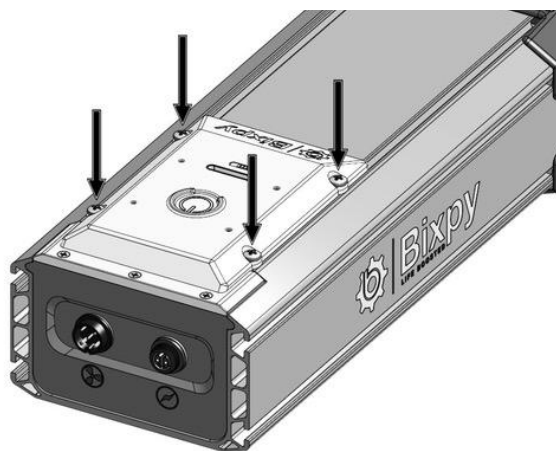

ÉTAPE 4 : Retirer le butoir de la coque de la batterie en le faisant glisser

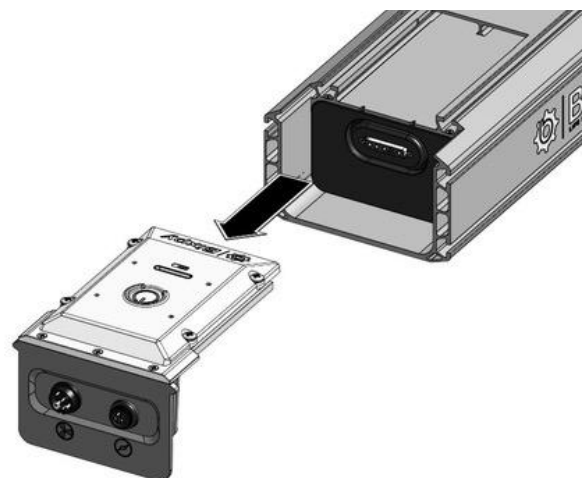

Pour remplacer votre module de contrôle, suivez les étapes ci-dessus dans l'ordre inverse.



Votre module de contrôle Bixpy PP-768 est doté d'un certain nombre de fonctions intelligentes qui facilitent la communication de diverses fonctions. Le tableau ci-dessous présente les différentes caractéristiques de l'interface utilisateur de votre batterie.

ACTION	LUMIÈRES LED	BIPEUR	FONCTION
Interrupteur d'arrêt enclenché	S'allume pour indiquer le niveau de charge	Un double bip indique l'enclenchement	Batterie allumée et prête
Interrupteur d'arrêt retiré	Les LED s'éteignent après ~5 secondes Si le moteur est en marche, il s'arrête immédiatement	Un signal sonore indique que la batterie s'éteint	Batterie éteinte et en sommeil profond
Chargeur branché	LED sur le chargeur rouge lorsque la batterie est en charge Les LED de la batterie clignotent pour indiquer la fonction de charge. Les LED augmentent au fur et à mesure que la batterie se charge, jusqu'à ce que la batterie soit complètement chargée.	Un signal sonore lors du couplage et du découplage de la fiche	La charge de la batterie est indiquée par des diodes LED
Batterie complètement chargée	Le voyant LED du chargeur passe du rouge au vert et reste vert. Les voyants de la batterie restent allumés et les 6 sont fixes, ce qui indique que la batterie est pleine.	Aucun bip	La batterie est complètement chargée. Retirer le chargeur de la batterie
Vitesse de distorsion	Les LED s'allument lorsque le coupe-circuit est enclenché pour indiquer le niveau de la batterie.	Un double bip juste avant que le moteur ne passe à la vitesse 12	Le moteur s'engage à pleine vitesse en utilisant la fonction Double Click de Vitesse de Dévidage.
Quadruple clic sur Démarrer	Les LED s'allument en séquence de 2 lumières lorsque vous cliquez sur l'interrupteur d'arrêt jusqu'à ce que le moteur commence à tourner au quatrième clic.	Bip sonore : un bip à l'enclenchement, pas de bip pendant le processus et un dernier bip long avant que le moteur ne commence à tourner à 50 % de sa puissance.	La batterie alimente le moteur à 50 % en cas d'urgence.
Indication de batterie faible	La dernière LED clignote pour indiquer	Aucun bip	Le dernier LED continuera à clignoter au fur et à mesure que vous utiliserez les derniers éléments de votre batterie.



Votre Bixpy PP-768 offre une interface utilisateur incroyablement simple et le produit est conçu pour faire fonctionner vos moteurs avec le moins d'effort possible.

Dans la plupart des cas, si votre batterie ne fait pas fonctionner votre moteur, c'est à cause du point de connexion. Vérifiez toujours vos connecteurs pour qu'ils soient bien fixés et vérifiez toujours vos connecteurs avant de les fixer pour vous assurer que les broches ne sont pas endommagées.

Par ailleurs, dans la plupart des cas, si vous avez des problèmes avec votre produit, le plus simple est de contacter notre ligne d'assistance pour obtenir de l'aide.

Vous trouverez ci-dessous les événements les plus courants que vous pouvez rencontrer avec votre appareil et quelques suggestions de dépannage simples.

ACTION	LUMIÈRES LED	BIPEUR	DÉPANNAGE/RÉSOLUTION
Blocage du moteur ou forte consommation de courant	6 LED clignotent	4 bips continus	Réinitialisez la batterie à l'aide de l'interrupteur d'arrêt. Débranchez le moteur et essayez de le faire fonctionner à nouveau.
Moteur ou câble de moteur endommagé	6 LED clignotent	4 bips continus	Réinitialiser la batterie à l'aide de l'interrupteur d'arrêt. Vérifiez que les câbles et les connecteurs du côté du moteur et de la batterie ne sont pas endommagés. Reconnectez le moteur et réessayez. Si le problème n'est pas résolu, contactez Bixpy.
Moteur débranché ou erreur de communication	5ème LED clignote	4 bips continus	Veillez à ce que la connexion soit bonne. Vérifiez que les câbles et les connecteurs du côté du moteur et de la batterie ne sont pas endommagés. Reconnectez le moteur et réessayez. Si le problème n'est pas résolu, contactez Bixpy.
Autres actions	Différentes LED	Différents bips	Autre



Vos Power Packs Bixpy sont expédiés scellés et ne sont pas destinés à être manipulés ou ouverts. Voici quelques consignes d'entretien et de maintenance pour vos batteries.

- Vos chargeurs sont dotés de voyants lumineux qui passent au rouge pendant la charge et au vert une fois que la batterie est complètement chargée. Vers la fin du cycle de charge, le voyant rouge peut clignoter en vert pendant un certain temps avant de passer définitivement au vert. C'est normal. Ne laissez JAMAIS vos piles branchées sur le chargeur sans surveillance ou pendant de longues périodes. Les batteries au lithium NE se rechargent PAS au goutte-à-goutte. Débranchez votre batterie du chargeur une fois qu'elle est chargée.
- La télécommande Bixpy est équipée d'une pile de montre CR2032 qui est une pile facilement disponible en ligne ou dans de nombreux magasins de détail. Cette pile doit être remplacée lorsqu'elle est faible. Si la lumière LED rouge de votre télécommande clignote, semble faible ou ne s'allume pas, vous devez remplacer la pile. Veuillez consulter le site www.bixpy.com/help pour savoir comment remplacer la pile de votre télécommande.
- Si vous suspectez un dysfonctionnement de votre batterie, veuillez nous contacter immédiatement. N'ouvrez PAS les emballages scellés, ne manipulez pas les piles et n'essayez pas de résoudre le problème. Les piles au lithium peuvent être dangereuses à manipuler et peuvent provoquer des blessures graves, la mort ou des incendies si elles ne sont pas manipulées correctement.
- Il est important que vous sécurisiez votre batterie à bord lorsque vous êtes sur une planche à pagaie ou un kayak. Si votre batterie tombe à l'eau, vous risquez d'endommager le câblage du moteur et/ou le boîtier de la batterie, sans compter le danger que cela représente pour vous ou pour les personnes qui vous entourent. Ce type de dommage n'est pas couvert par la garantie.
- Les piles au lithium endommagées, percées ou compromises peuvent provoquer des incendies très graves. Si vous pensez que votre pile est endommagée, mettez-la au rebut de manière appropriée en respectant immédiatement les lois locales relatives à l'élimination des piles au lithium.
- Ne JAMAIS exposer les blocs-batteries à l'eau avec les capuchons des connecteurs ouverts et les bornes exposées.
- Assurez-vous que vos Power Packs ne sont pas en position "ON" lorsque vous les rangez ou les transportez..
- Maintenez votre batterie chargée et ne la laissez pas se vider excessivement. Les batteries trop déchargées s'éteindront et deviendront inutilisables. Les batteries trop déchargées ne sont PAS couvertes par la garantie.



Bixpy assure la garantie de ses produits matériels contre les défauts de matériaux et de fabrication pour une période d'un (1) an à partir de la date d'achat originale, à condition que l'achat ait été effectué auprès d'un revendeur Bixpy agréé ou directement auprès de Bixpy ou du site web de Bixpy. Cette garantie est caduque si l'équipement est ouvert, modifié, mal utilisé, mal réglé, subit une usure excessive ou est réparé par des personnes non autorisées par Bixpy LLC. Les Jets Bixpy sont conçus pour un usage de loisir et ne sont pas garantis pour un usage commercial ou locatif. La garantie n'inclut pas les frais de transport encourus en raison de la nécessité d'un entretien. Bixpy se réserve le droit d'apporter des modifications à la conception et d'améliorer ses produits sans obligation d'installer ces améliorations dans les produits déjà fabriqués et vendus. Pour les services de garantie ou pour une copie de la politique de garantie de Bixpy, y compris une liste complète des exclusions et des limitations, contactez Bixpy LLC au 1-866-249-7910.

AVANT de nous renvoyer tout article, veuillez contacter notre service clientèle pour discuter de votre problème et obtenir un RMA (Autorisation de Retour de Marchandise). L'expédition de batteries lithium-ion est limitée et nous n'acceptons pas les retours sans accord préalable. Veuillez nous contacter pour de plus amples informations sur la manière de traiter les produits défectueux à l'adresse suivante : support@bixpy.com.

Nous ne sommes pas équipés pour accueillir les visiteurs à notre siège social de San Diego. Par conséquent, même si vous êtes de la région, n'apportez pas votre produit à nos bureaux à moins d'avoir pris des dispositions préalables.

Bixpy PP-768 Batterie pour hors-bord

Numéros de modèles:	BA-OBB-7681	
Longueur:	47.5 cm	18.7"
Largeur:	20.0 cm	7.9"
Taille:	12.0 cm	4.8"
Poids:	11.7 kg	25.7 lb

Composition de la batterie:	LiFePO4
Tension nominale:	25.6V
Capacité de la batterie:	768Wh
Temps de charge:	~ 5 hours
Résistance à l'eau et à la poussière:	IP67

Mise en veille de l'appareil (en arrêt): 12 mois (à pleine charge)

Vitesses: 12 augmentation de vitesse + vitesse turbo
3 baisse de vitesse

Contrôle: Contrôleur sans fil Bluetooth

Contains Transmitter Module FCC ID: QOQ-BGM220S2





Bixpy®

Bixpy, Bixpy Jet et le logo Bixpy, la marque Life Boosted sont des marques déposées de Bixpy LLC.

Copyright 2023®.

Enregistrement du navire

Dans certaines municipalités, certains comtés, certains États ou certains pays, il est exigé que les kayaks motorisés, les SUP ou les canoës soient enregistrés auprès de l'organisme local chargé de délivrer les permis de conduire. Par exemple, dans de nombreux États américains, le Department of Motor Vehicles (DMV) ou les garde-côtes vous demanderont d'enregistrer votre kayak motorisé en tant que bateau motorisé. Veuillez à prendre les mesures nécessaires pour vous conformer aux lois et réglementations locales qui s'appliquent à votre bateau une fois qu'il est motorisé. Aux États-Unis, vous trouverez de plus amples informations sur le site www.takemefishing.org. Pour les besoins de l'enregistrement ou de l'exemption d'enregistrement dans certains endroits, veuillez noter que les Bixpy Jets sont des moteurs électriques qui produisent moins de 10 chevaux.

Diversité des produits

Certains des produits illustrés peuvent présenter de légères différences par rapport aux produits contenus dans l'emballage, tant sur le plan cosmétique que fonctionnel..

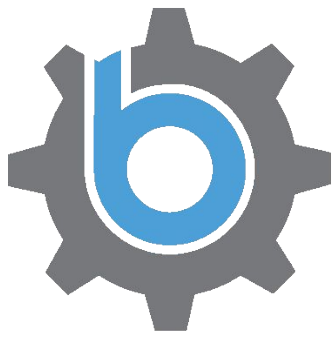

Bixpy

LIFE BOOSTED



PP-768 Außenbordatterie - Benutzerhandbuch und Sicherheitsleitfaden



Vielen Dank für den Kauf eines Bixpy-Produkts. Sie sind nun Teil einer Familie von Abenteurern, die eines der fortschrittlichsten, vielseitigsten und tragbarsten persönlichen Wasserantriebssysteme der Welt besitzen.

Die Produkte von Bixpy kombinieren die neueste Motor- und Batterietechnologie mit fein abgestimmter Mechanik, um Ihnen Gadgets zu bieten, die die Art und Weise, wie Sie mit den Elementen interagieren, neu definieren. Als solche erfordern sie ein wenig Einarbeitung und besondere Sorgfalt. Es gibt auch versteckte Funktionen und Informationen zur Fehlerbehebung, die für den Betrieb und das Wohlbefinden Ihres Bixpy-Geräts entscheidend sind.

Bevor Sie sich also auf das Wasser begeben, lesen Sie BITTE dieses Benutzerhandbuch durch und lernen Sie, wie Sie Ihr Bixpy Power Pack verwenden und pflegen müssen. Fehlgebrauch und mangelnde Sorgfalt können für Sie und Ihre Mitmenschen gefährlich sein, Ihre Garantie erlöschen lassen und Ihr Gerät unbrauchbar machen.



Die Verwendung eines Motors/einer Schraube und von Batterien auf einem Wasserfahrzeug kann gefährlich sein und birgt bestimmte Risiken, die oft nicht vorhergesagt oder vermieden werden können. Zu diesen Risiken gehören unter anderem Verletzungen oder Tod, Sachschäden, die durch Kontrollverlust entstehen können, Zusammenstöße mit anderen Benutzern oder Schwimmern des Wasserfahrzeugs sowie natürlichen und künstlichen Objekten und/oder Tieren/Pflanzen. Indem Sie sich für ein Bixpy-Produkt entscheiden, nehmen Sie diese Risiken auf sich und müssen daher die Wassersicherheitsregeln, eine verantwortungsvolle Fahrweise und die ordnungsgemäße Verwendung und Wartung Ihres Bixpy-Produkts kennen und praktizieren, um diese Risiken zu verringern. Da es unmöglich ist, jede Situation oder Bedingung vorherzusehen, die bei der Verwendung von Motorbooten im Wasser auftreten kann, kann Bixpy keine Zusicherung oder Garantie für die Verwendung und Sicherheit von Bixpy-Produkten unter allen Bedingungen geben.

Durch den Kauf und/oder die Verwendung von Bixpy-Produkten erkennen Sie die mit der Verwendung von Bixpy-Produkten und -Zubehör verbundenen Gefahren an, stimmen ihnen zu und verstehen sie. In Ihrem eigenen Namen und im Namen Ihrer Erben, Testamentsvollstrecker, Verwalter, Nachfolger und Rechtsnachfolger: (1) Sie übernehmen in vollem Umfang die Risiken, die mit der Verwendung von Bixpy-Produkten verbunden sind, und verpflichten sich, bei der Durchführung Ihrer Aktivitäten Ihr bestes Urteilsvermögen einzusetzen, um diese Risiken zu verringern. (2) Sie verpflichten sich, alle Sicherheitsanweisungen in diesem Dokument und/oder auf der Bixpy-Website oder in damit verbundenen Mitteilungen strikt und vollständig zu befolgen. (3) Sie verzichten vollständig und freiwillig auf eine Klageverzichtserklärung und erklären sich damit einverstanden, Bixpy, seine Mitglieder, Angestellten, leitenden Angestellten, Manager, Agenten, Wiederverkäufer und Vertreter von jeglichen Ansprüchen oder Verlusten aufgrund von Personen-, Sach- und/oder Todesfällen, die sich aus der Verwendung von Bixpy-Produkten und/oder -Zubehör ergeben, freizustellen und schadlos zu halten.

Des Weiteren: (1) erkennen Sie an und stimmen zu, dass diese Verzichtserklärung und Risikoübernahme so weit und umfassend sein soll, wie es das geltende Recht zulässt, und dass, wenn ein Teil davon für ungültig erklärt wird, der Rest dennoch in vollem Umfang in Kraft bleibt, (2) erkennen Sie an und stimmen zu, dass diese Risikoübernahme und Verzichtserklärung die Freistellung von Rechtsansprüchen vorsieht, und (3) verzichten Sie ausdrücklich auf jegliche Vorteile, die gemäß Abschnitt 1542 des kalifornischen Bürgerlichen Gesetzbuchs wie folgt verfügbar sind: Eine allgemeine Freigabe erstreckt sich nicht auf Ansprüche, von denen der Gläubiger zum Zeitpunkt der Ausfertigung der Freigabe nicht weiß oder vermutet, dass sie zu seinen Gunsten bestehen, die aber, wenn sie ihm bekannt gewesen wären, seine Abrechnung mit dem Schuldner wesentlich beeinflusst hätten.

Bitte beachten Sie, dass Ihre Versicherungspolizen möglicherweise keine Deckung für Vorfälle bieten, die sich aus der Verwendung von Bixpy-Produkten ergeben. Bitte erkundigen Sie sich vor der Verwendung von Bixpy-Produkten bei Ihrer Versicherungsgesellschaft nach Ihrem Versicherungsschutz.

WENN SIE NICHT MIT ALLEN DIESEN BESTIMMUNGEN EINVERSTANDEN SIND, SOLLTEN SIE KEINE BIXPY-PRODUKTE VERWENDEN.



Bitte lesen Sie diese Warnhinweise und Vorsichtsmaßnahmen und bewahren Sie sie zum späteren Nachschlagen griffbereit auf. Wenn Sie Ihre Bixpy-Produkte nicht sicher bedienen und pflegen, kann dies zum Verlust der Garantie, zu Sachschäden, schweren Verletzungen oder zum Tod führen.

Benutzen Sie den Bixpy Jets NIEMALS, um weiter zu fahren, als Sie schwimmen, paddeln oder mit eigener Kraft zurückfahren können. Wie bei jedem anderen elektronischen Gerät besteht die Möglichkeit, dass Ihr Gerät zu einem beliebigen Zeitpunkt nicht mehr wie erwartet funktioniert. Vergewissern Sie sich immer, dass ein Ausfall Sie nicht in Gefahr bringt.

Im Falle einer Fehlfunktion, bei der das Strahlruder nicht aufhört zu arbeiten, entfernen Sie das Strahlruder so schnell wie möglich aus dem Wasser und ziehen Sie den Stecker aus der Steckdose. Denken Sie daran, dass es in einem Notfall besser ist, Ihr Gerät aufzugeben, als Ihr Wohlergehen zu riskieren.

Bei der Verwendung von Bixpy-Produkten müssen Sie die folgenden Vorsichtsmaßnahmen beachten:

- Verwenden Sie IMMER nur das mit Ihren Bixpy-Batterien gelieferte Ladegerät
- Manipulieren Sie niemals die Power Packs und Batterien, indem Sie sie in Reihe oder parallel zueinander schalten.
- Bixpy Außenbordbatterien sind NUR für den Betrieb von Bixpy-Motoren vorgesehen.
- Öffnen Sie NICHT den Kern der Batterie, da dies zu einem Brand oder einer Explosion führen kann.
- Niemals unter dem Einfluss von Drogen oder Alkohol benutzen
- Nicht für Kinder unter 8 Jahren geeignet
- Darf von allen Kindern nur unter Aufsicht von Erwachsenen benutzt werden
- Fehlgebrauch kann zu schweren Verletzungen oder zum Tod führen
- Nach dem Gebrauch in Salzwasser immer in sauberem Süßwasser ausspülen
- Setzen Sie blanke Stecker nicht dem Wasser aus - Stecker sind nur wasserdicht, wenn sie zusammengesteckt sind.
- Verwenden Sie immer die mitgelieferten Steckerkappen, wenn die Stecker nicht zusammengesteckt sind.
- Betrieb und Lagerung über 0°C (32°F) und unter 45°C (113°F)
- Verwenden Sie keine scharfen Chemikalien zur Reinigung von Bixpy-Produkten.
- Besprühen Sie Bixpy-Produkte NIEMALS mit irgendetwas - auch nicht mit Farben und/oder Wasserdichtungsmitteln.
- Lagern Sie keine entladenen Batterien. Laden Sie Ihren Akku regelmäßig auf
- Wenn Sie vermuten, dass sich in Ihrem Power Pack Wasser befindet, entsorgen Sie es so schnell wie möglich.

Bei den ersten Malen, die Sie Ihr Gerät anschließen, sind die Stecker schwieriger zu verbinden, bis sie "eingefahren" sind. Verwenden Sie KEINE Zange oder andere Werkzeuge, um die Stecker zu verbinden. Seien Sie geduldig und verwenden Sie gegebenenfalls ein Handtuch für besseren Halt. Ein zu starkes Anziehen der Stecker führt NICHT zu einer besseren Wasserabdichtung, und gebrochene Stecker sind nicht durch die Garantie abgedeckt.

Im Allgemeinen ist es eine gute Idee, Ihre Steckverbinder vor dem Zusammenstecken mit dielektrischem Fett zu füllen, insbesondere wenn Sie Ihre Geräte in oder in der Nähe von Salzwasser verwenden.

Die Anschlusskappen auf dem Power Pack-Gehäuse und den Adapterkabeln dienen zum Schutz der Anschlüsse bei Lagerung und Transport. Nehmen Sie die Kappen ab, wenn Sie unter Wasser sind, sonst lösen sie sich und gehen mit dem Wasserfluss verloren. Die Anschlusskappen an den Lade- und Hauptstromausgängen müssen in der Nähe von Wasser immer fest sitzen. HINWEIS: Verschließen und lagern Sie niemals einen nassen Stecker!

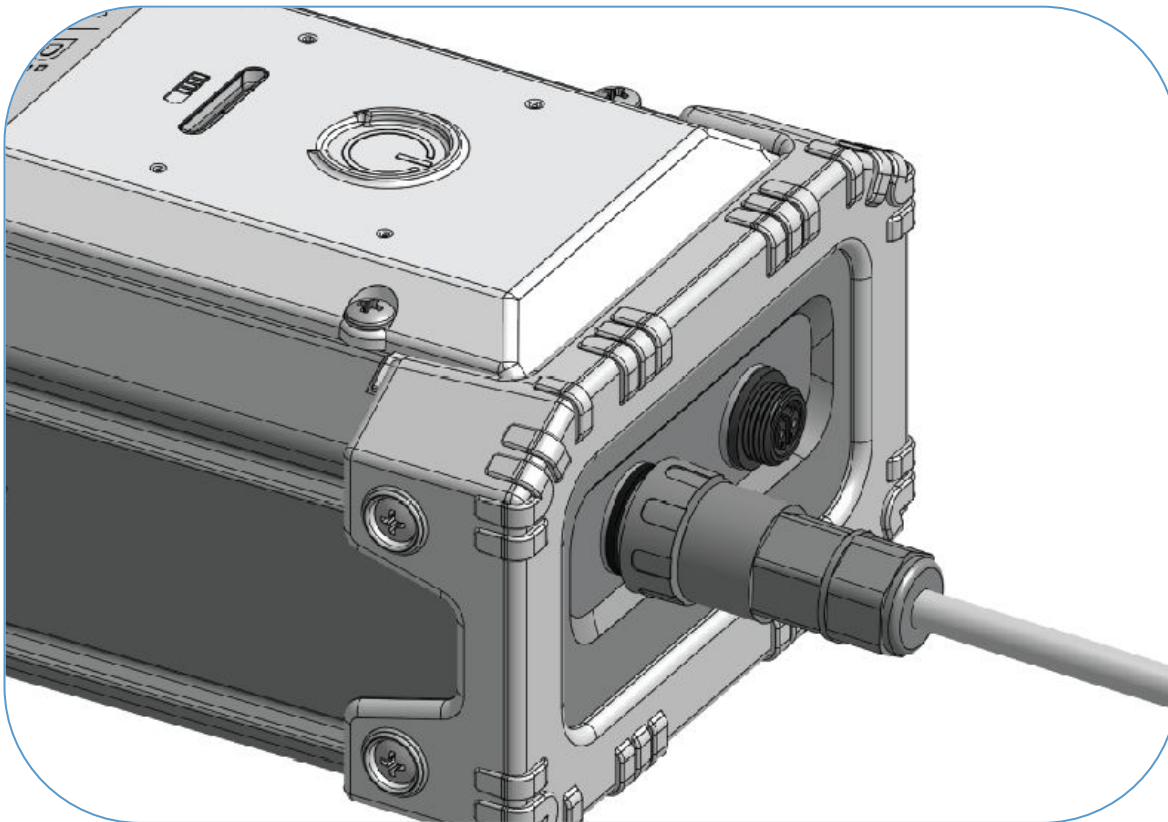

ANSCHLUSS DES MOTORS AN DIE STROMBATTERIE

i.

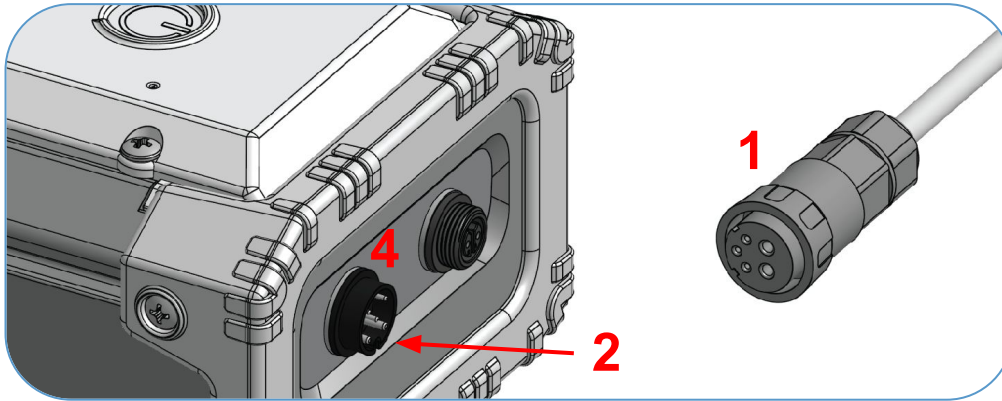

Richten Sie die beiden Laschen des Motorsteckers (1) auf die beiden Kerben am Batterieausgang (2) aus.

Tipp: Achten Sie auf die beiden Laschen im Inneren der Steckermutter - überprüfen Sie vor dem Zusammenstecken des Steckers immer, ob der O-Ring richtig sitzt. Verwenden Sie dielektrisches Fett, um das Zusammenstecken zu erleichtern und die Lebensdauer Ihrer Steckverbinder durch Verringerung der Korrosion zu verlängern.

ii.

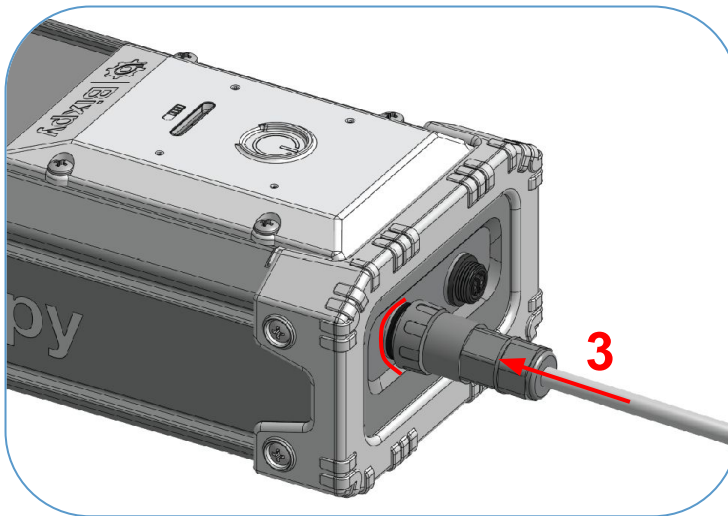

- Stecken Sie den Stecker des Adapters (3) in den Anschluss des Power Packs (4).
- Drehen Sie die Mutter des Anschlusses um 175°, bis Sie spüren, dass die Mutter "einrastet".

Tipp: Sehen Sie sich dieses Lehrvideo an: www.bixpy.com/connect



Ihre Fernbedienung wird über Bluetooth mit dem PP-768 gekoppelt. Nur Bixpy-Fernbedienungen mit dem Bluetooth-Logo können mit dem PP-768 synchronisiert werden. Ältere Bixpy-Fernbedienungen können nicht mit dem PP-768 synchronisiert werden.

Um zu prüfen, ob Ihr Remote und das Power Pack bereits synchronisiert sind, aktivieren Sie das Power Pack mit Ihrem Kill Switch. Drücken Sie dann nur die Stopptaste. Wenn Sie eine Reihe von Pieptönen hören, ist Ihre Fernbedienung bereits mit Ihrem Power Pack synchronisiert.

Um Ihre Fernbedienung mit dem Power Pack zu synchronisieren, aktivieren Sie das Power Pack mit dem Ausschalter. Befolgen Sie innerhalb von 20 Sekunden nach der Aktivierung des Power Packs die nachstehende Tastenfolge:

- 3 Mal Stop drücken
- 1 Mal vorwärts drücken
- 1 Mal Rückwärts drücken
- 1 Mal Stop drücken



Wenn die Synchronisierung erfolgreich war, hören Sie beim letzten Tastendruck eine Reihe von Pieptönen von Ihrer Batterie. Wenn nicht, entfernen Sie den Ausschalter, warten Sie 10 Sekunden und versuchen Sie es erneut.

Die Bixpy-Fernbedienung ist mit einer Uhrenbatterie CR2032 ausgestattet, die online oder in vielen Einzelhandelsgeschäften erhältlich ist. Wenn das rote LED-Licht auf Ihrer Fernbedienung sehr schwach ist oder nicht aufleuchtet, wenn Sie Tasten drücken, müssen Sie die Batterie ersetzen. Bitte besuchen Sie www.bixpy.com/guides, um zu erfahren, wie Sie die Batterie Ihrer Fernbedienung austauschen können.

Ihr Bixpy Outboard Power Pack schaltet sich über den mitgelieferten magnetischen Abschaltswitcher mit Leine ein und aus. Tragen Sie den Ausschalter und die Leinen IMMER am Körper.

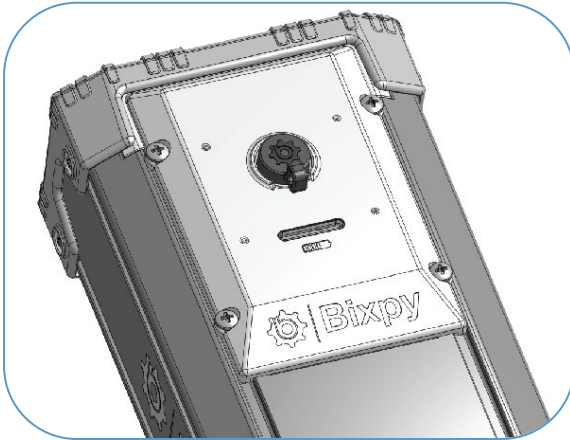

Wenn Sie den Kill-Schalter am Power Pack betätigen, schaltet sich das System ein und der Batteriestand wird auf dem weißen LED-Batteriestatusfenster angezeigt. Sechs weiß leuchtende LED-Lichter zeigen eine volle Batterie an, während eine leere Batterie keine Lichter oder ein einzelnes blinkendes LED-Licht anzeigt.

Sobald Ihr Bixpy-Motor angeschlossen und Ihr OPP aktiviert ist, können Sie Ihren Motor mit Ihrer Bixpy-Fernbedienung bedienen. Das Power Pack bietet 12 Vorwärtsgänge, 3 Rückwärtsgänge, einen 13. Turbogang im Vorwärtsgang über den 12. Lassen Sie den Motor NICHT bei höheren Geschwindigkeiten oder über einen längeren Zeitraum in der Luft laufen. Es ist in Ordnung, den Motor zu Prüfzwecken 5 bis 10 Sekunden lang mit niedrigeren Geschwindigkeiten laufen zu lassen.

Wenn Ihr Motor nicht wie erwartet läuft, schüttelt und vibriert oder in die falsche Richtung läuft, ist die häufigste Ursache ein schlecht eingesteckter Stecker, der zu Wassereintritt und Kurzschluss an den Steckerstiften führt. Ziehen Sie den Stecker ab, trocknen Sie alles und schließen Sie das Power Pack wieder an, indem Sie das richtige Steckverfahren anwenden. Wiederholte Fehlan schlüsse können zu Schäden am Motor und/oder Power Pack führen, die nicht von der Garantie abgedeckt sind.

Wenn der Akku leer ist, schalten sich die weißen LED-Anzeigen nach und nach aus, bis die letzte LED erreicht ist. Wenn sich Ihr Akku dem Ende zuneigt, beginnt die letzte weiße LED zu blinken, um anzuzeigen, dass Sie bald keinen Strom mehr haben werden. Sobald die letzte LED zu blinken beginnt, sind weniger als 10 % des Akkus übrig, bevor sich das Gerät vollständig ausschaltet.

Ihr PP-768 Akku wird mit einem 7,0-Ampere-Ladegerät geliefert, das den Akku in etwa 5 Stunden auflädt.

Stecken Sie Ihr Ladegerät in den Ladeanschluss Ihrer Batterie, um den Ladevorgang zu starten. Der Notschalter muss nicht eingeschaltet sein.

Ihr Ladegerät hat eine LED-Anzeige, die grün leuchtet, sobald es an die Steckdose angeschlossen ist. Die grüne LED-Anzeige leuchtet rot, wenn das Ladegerät Ihren Akku auflädt.

Ihre 6 weißen LED-Leuchten beginnen ebenfalls zu blinken, um anzuzeigen, dass der Ladezyklus aktiv ist.

Sobald Ihr Akku voll ist, leuchten alle 6 weißen LEDs, bis Sie das Ladegerät entfernen. Die rote LED am Ladegerät wird grün und bleibt dauerhaft grün.

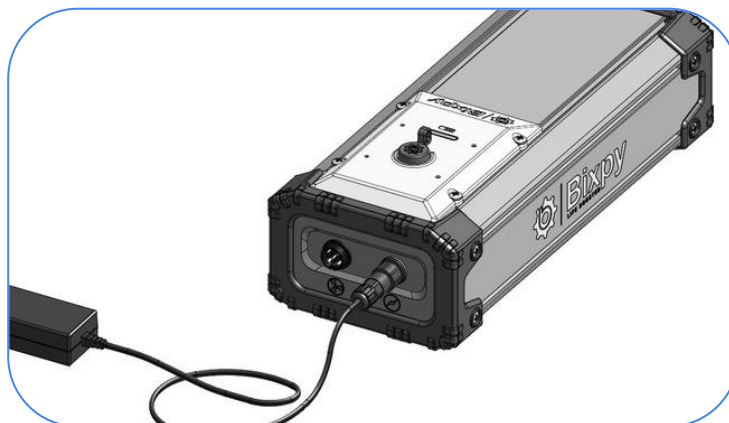

- Verwenden Sie NIEMALS ein anderes Ladegerät, um Ihre Bixpy-Batterien zu laden.
- Laden Sie Ihre Batterien NIEMALS unbeaufsichtigt auf
- Lassen Sie das Ladegerät NIEMALS eingeschaltet, nachdem der Akku geladen wurde.
- Lithiumbatterien haben keine Erhaltungsladung
- Laden Sie den Akku nicht in einer feuchten Umgebung auf.
- Ihr Ladegerät ist NICHT wasserdicht
- Überwachen Sie Ihre Batterie und halten Sie die Ladung aufrecht, auch wenn Sie sie nicht benutzen, um eine übermäßige Entleerung zu verhindern.
- Lagerung zwischen 0°C und 55°C (32°F bis 131°F)
- Betrieb zwischen -20°C und 60°C (-4°F bis 140°F)
- Tragen Sie immer Ihren Kill Switch!!
- Öffnen Sie den Batteriekern NICHT, da dies zu einem Brand oder einer Explosion führen kann.
- Lithiumbatterien können NICHT wie herkömmliche Batterien parallel geschaltet werden. Dies kann zu einem Brand und/oder einer Explosion führen.
- Ein unsachgemäßes Öffnen des Gehäuses oder eine Veränderung der Batterien führt zum Erlöschen der Garantie und kann Brände/Explosionen verursachen.
- Betreiben Sie keine anderen Geräte oder Motoren mit Bixpy-Batterien
- Bewahren Sie das Outboard Power Pack nicht über einen längeren Zeitraum in direktem Sonnenlicht oder in einem geparkten Fahrzeug auf.
- Verwenden Sie immer die mitgelieferten Steckerkappen, wenn die Stecker nicht zusammengesteckt sind.



Ihre PP-768 wurde mit einigen wirklich coolen Funktionen entwickelt, die sie zu einer einzigartigen Außenbordbatterie machen, die sich am besten für kleine Wasserfahrzeuge eignet.

IHR KILL SWITCH

Der Not-Aus-Schalter ist dazu da, Sie im Falle eines Unfalls zu schützen, bei dem Sie und Ihr Schiff getrennt werden. Achten Sie immer darauf, dass der Notschalter auf irgendeine Weise mit Ihnen verbunden ist. Auf diese Weise wird der Motor sofort abgeschaltet, wenn Sie und Ihr Boot sich trennen. Wenn Sie Ihren Kill Switch nicht tragen, kann dies zu schweren Verletzungen oder zum Tod für Sie und Ihre Mitmenschen führen.

START OHNE FERNBEDIENUNG

Wenn Sie Ihre Fernsteuerung verlieren, verlegen oder die Batterie leer ist, kann der PP-768 den Motor mit Hilfe des Kill Switches immer noch einschalten und betreiben. Wenn Sie den Kill Switch viermal in einer zeitlichen Abfolge auf den "On Switch"-Bereich Ihrer Batterie tippen, wird Ihr PP-768 bei etwa 50 % Leistung aktiviert. Sehen Sie sich dieses Video an, um zu erfahren, wie das geht: www.bixpy.com/4taps. Diese Funktionen starten und betreiben Ihr Strahlruder nur mit 50 % Leistung. Stoppen Sie, indem Sie den Kill Switch entfernen.

WARP-GESCHWINDIGKEITSFUNKTION

Sie können Ihren PP-768 mit voller Geschwindigkeit laufen lassen, indem Sie auf der Bixpy-Fernbedienung doppelt auf die Vorwärts-Taste klicken.

Klicken Sie bei einer beliebigen Geschwindigkeit Ihres Akkus einmal auf die Vorwärts-Taste und dann noch einmal und halten Sie sie gedrückt. Sie hören einen doppelten Piepton und Ihr Akku geht sofort auf Geschwindigkeit 12. Klicken Sie ein weiteres Mal, um auf Turbogeschwindigkeit (13) zu gehen.

GESCHWINDIGKEIT 13 - TURBOGESCHWINDIGKEIT

Da es sich bei Ihrem PP-768 um einen großen Akku mit ausgeklügelten Wärmeableitungsfunktionen handelt, haben wir den Akku-Controller mit einer 13. Obwohl diese Geschwindigkeit Ihnen einen zusätzlichen Schub an Leistung gibt, neigt sie dazu, den Akku schneller zu entladen. Eine nette Funktion, um schnell aus engen Stellen herauszukommen oder wenn Sie mit Strömung und Wind zu kämpfen haben.

Um die Wartung Ihres PP-768 zu vereinfachen und zukünftige Upgrades zu ermöglichen, haben wir das PP-768 so konstruiert, dass Sie das Steuermodul der Batterie leicht und ohne Freilegung des Hauptkerns der Batterie entfernen können.

SCHRITT 1: Lösen oder entfernen Sie die Schrauben der Stoßstange

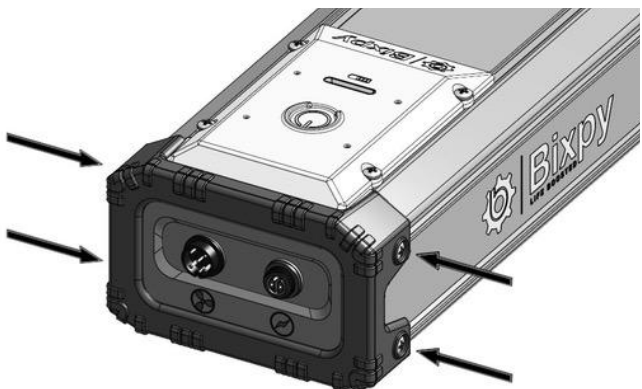

SCHRITT 2: Schieben Sie die Stoßstange vom Batteriegehäuse ab.

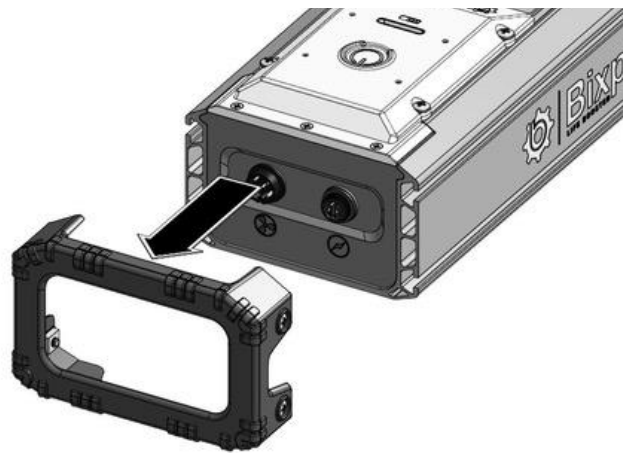

SCHRITT 3: Lösen Sie die Schrauben des Controller-Moduls

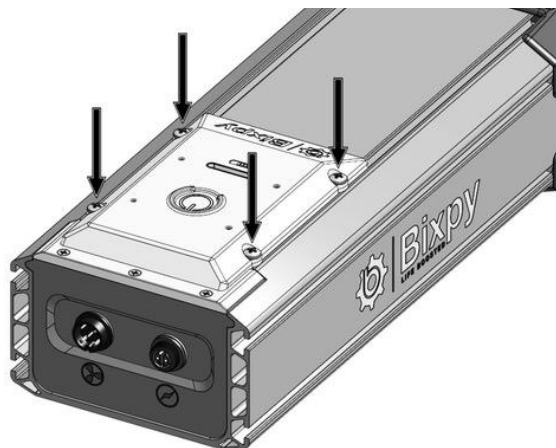

SCHRITT 4: Schieben Sie den Stoßfänger von der Batterie ab.

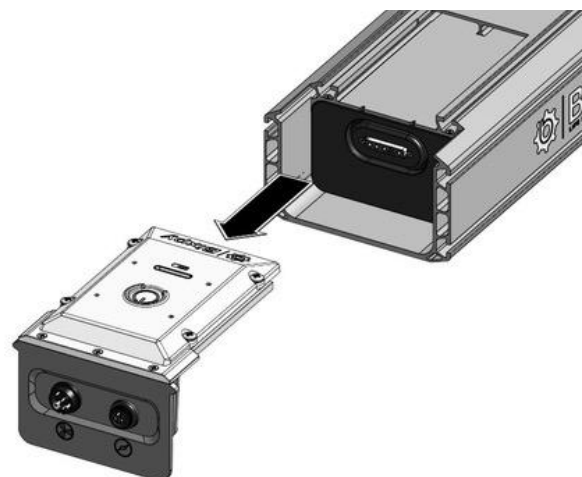

Um Ihr Steuermodul zu ersetzen, gehen Sie bitte in umgekehrter Reihenfolge vor.



Ihr Bixpy PP-768 Steuermodul verfügt über eine Reihe von intelligenten Funktionen, die Ihnen bei der Kommunikation verschiedener Funktionen helfen. In der nachstehenden Tabelle sind die verschiedenen Funktionen der Benutzeroberfläche Ihrer Batterie aufgeführt.

EVENT	LED-BELEUCHTUNG	BEEPER	FUNKTION
Notschalter aktiviert	Schaltet sich ein, um den Ladezustand anzuzeigen	Ein doppelter Piepton zeigt die Aktivierung an	Batterie eingeschaltet und bereit
Ausschalter entfernt	LEDs erlöschen nach ca. 5 Sekunden Wenn der Motor läuft, wird er sofort angehalten.	Ein Signalton zeigt an, dass sich der Akku ausschaltet	Batterie ausgeschaltet und im Tiefschlaf
Ladegerät eingesteckt	LED am Ladegerät rot, wenn der Akku geladen wird Batterie-LEDs blinken, um die Ladefunktion anzuzeigen. Die LEDs füllen sich, wenn der Akku aufgeladen wird, bis der Akku vollständig aufgeladen ist.	Ein Signalton beim Stecken und Ziehen des Steckers	LED-Leuchten zeigen den Ladezustand der Batterie an
Akku vollständig geladen	LED-Leuchte am Ladegerät wechselt von Rot auf Grün und bleibt grün Die Batterie-LEDs bleiben an und alle 6 LEDs leuchten, was auf eine volle Batterie hinweist.	Kein Signalton	Der Akku ist vollständig geladen. Ladegerät von der Batterie entfernen
Warp-Geschwindigkeit	LEDs leuchten bei eingeschaltetem Notschalter und zeigen den Batteriestand an	Ein doppelter Piepton kurz vor dem Hochfahren des Motors auf Geschwindigkeit 12	Der Motor schaltet sich bei voller Geschwindigkeit ein, wenn die Funktion "Double Click Warp Speed" verwendet wird.
Vierfacher Klick auf Start	Die LEDs schalten sich in der Reihenfolge von 2 Lichtern ein, wenn Sie den Kill-Schalter betätigen, bis der Motor beim vierten Klick anläuft.	Es ertönt ein Signalton beim Einschalten, kein Signalton während des Vorgangs und ein letzter langer Signalton, bevor der Motor mit 50% Leistung zu laufen beginnt	Die Batterie versorgt den Motor mit 50% Leistung für den Notbetrieb
Anzeige für schwache Batterie	Letzte LED blinkt zur Anzeige	Kein Signalton	Die letzte LED blinkt weiter, wenn Sie die letzte Akkuleistung verbraucht haben



Ihr Bixpy PP-768 bietet eine unglaublich einfache Benutzeroberfläche, und das Produkt ist darauf ausgelegt, Ihre Motoren mit so wenig Aufwand wie möglich zu betreiben.

Wenn die Batterie den Motor nicht antreibt, hat das in den meisten Fällen mit dem Anschlusspunkt zu tun. Prüfen Sie Ihre Stecker immer auf eine gute und sichere Verbindung und kontrollieren Sie Ihre Stecker vor dem Zusammenstecken, um sicherzustellen, dass die Stifte nicht beschädigt sind.

Abgesehen davon ist es in den meisten anderen Fällen, wenn Sie Probleme mit Ihrem Produkt haben, am einfachsten, wenn Sie unsere Support-Hotline kontaktieren.

Im Folgenden finden Sie die häufigsten Ereignisse, die bei Ihrem Gerät auftreten können, sowie einige einfache Vorschläge zur Fehlerbehebung.

EVENT	LED-BELEUCHTUNG	BEEPER	FEHLERBEHEBUNG/LÖSUNG
Motorstau oder hohe Stromaufnahme	6 LEDs blinken	4 Signaltöne Kontinuierlich	Setzen Sie die Batterie mit dem Ausschalter zurück. Entstören Sie den Motor und versuchen Sie erneut, ihn zu starten.
Motor oder Motorkabel beschädigt	6 LEDs blinken	4 Signaltöne Kontinuierlich	Setzen Sie die Batterie mit dem Ausschalter zurück. Überprüfen Sie Kabel und Stecker auf der Motor- und Batterieseite auf Schäden. Schließen Sie den Motor wieder an und versuchen Sie es erneut. Wenn das Problem nicht behoben ist, wenden Sie sich an Bixpy.
Abgetrennter Motor oder Kommunikationsfehler	5. blinkende LEDs	4 Signaltöne Kontinuierlich	Stellen Sie eine gute Verbindung sicher. Überprüfen Sie Kabel und Stecker auf der Motor- und Batterieseite auf Schäden. Schließen Sie den Motor wieder an und versuchen Sie es erneut. Wenn das Problem nicht behoben ist, wenden Sie sich an Bixpy.
Andere Ereignisse	Verschiedene LED	Verschiedene Signaltöne	Jede andere



Ihre Bixpy Power Packs werden versiegelt geliefert und dürfen nicht manipuliert oder geöffnet werden. Hier finden Sie einige Pflege- und Wartungsanweisungen für Ihre Akkupacks.

- Ihre Ladegeräte haben Anzeigeleuchten, die während des Ladevorgangs rot leuchten und grün werden, sobald der Akku vollständig geladen ist. Gegen Ende des Ladezyklus kann das rote Licht für eine Weile grün blinken, bevor es dauerhaft grün wird. Das ist normal. Lassen Sie Ihre Akkus NIEMALS unbeaufsichtigt oder für längere Zeit an das Ladegerät angeschlossen. Lithiumbatterien lassen sich NICHT durch Erhaltungsladung aufladen. Trennen Sie Ihre Batterie vom Ladegerät, sobald die Batterie geladen ist.
- Die Bixpy-Fernbedienung ist mit einer Uhrenbatterie CR2032 ausgestattet, die online oder in vielen Einzelhandelsgeschäften erhältlich ist. Diese Batterie muss ersetzt werden, wenn sie leer ist. Wenn die rote LED-Leuchte auf Ihrer Fernbedienung flackert, schwach aussieht oder nicht leuchtet, müssen Sie die Batterie ersetzen. Bitte besuchen Sie www.bixpy.com/help, um zu erfahren, wie Sie die Batterie Ihrer Fernbedienung ersetzen können.
- Wenn Sie eine Fehlfunktion Ihrer Batterie vermuten, kontaktieren Sie uns bitte sofort. Öffnen Sie NICHT die versiegelten Pakete, manipulieren Sie nicht an den Batterien und versuchen Sie nicht, die Situation zu lösen. Lithiumbatterien können gefährlich sein und bei unsachgemäßer Handhabung schwere Verletzungen, Tod oder Brände verursachen.
- Es ist wichtig, dass Sie Ihr Akkupaket an Bord sichern, wenn Sie mit einem Paddelbrett oder Kajak unterwegs sind. Wenn Ihr Akku über Bord fällt, besteht die Gefahr, dass die Verkabelung des Motors und/oder des Akkugehäuses beschädigt wird und dass Sie sich selbst oder andere Personen in Ihrer Umgebung gefährden. Diese Art von Schäden ist nicht durch die Garantie abgedeckt.
- Beschädigte, durchlöcherter oder kompromittierte Lithiumbatterien können sehr schwere Brände verursachen. Wenn Sie den Verdacht haben, dass Ihre Batterie beschädigt ist, entsorgen Sie die Batterie sofort auf angemessene Weise und unter Beachtung der örtlichen Gesetze zur Entsorgung von Lithiumbatterien.
- Setzen Sie die Akkus NIEMALS mit geöffneten Anschlusskappen und freiliegenden Anschlüssen dem Wasser aus.
- Achten Sie darauf, dass die Power Packs nicht eingeschaltet sind, wenn Sie sie lagern oder transportieren.
- Halten Sie Ihren Akku geladen und lassen Sie ihn nicht übermäßig entleeren. Übermäßig entladene Batterien schalten sich ab und werden unbrauchbar. Übermäßig entladene Batterien sind NICHT durch Ihre Garantie abgedeckt.



Bixpy garantiert für seine Hardwareprodukte für einen Zeitraum von einem (1) Jahr ab dem ursprünglichen Kaufdatum Material- und Verarbeitungsfehler, sofern der Kauf bei einem autorisierten Bixpy-Händler oder direkt bei Bixpy oder auf der Bixpy-Website erfolgt ist. Diese Garantie erlischt, wenn das Gerät geöffnet, verändert, missbraucht, falsch gehandhabt, falsch eingestellt, übermäßig abgenutzt oder von einer nicht von Bixpy LLC autorisierten Partei gewartet wird. Bixpy Jets werden für den Freizeitgebrauch von Verbrauchern hergestellt und sind nicht für den kommerziellen oder Mietgebrauch garantiert. Die Garantie schließt keine Transportkosten ein, die durch die Notwendigkeit einer Wartung entstehen. Bixpy behält sich das Recht vor, Änderungen am Design vorzunehmen und seine Produkte zu verbessern, ohne dazu verpflichtet zu sein, diese Verbesserungen in bereits hergestellte und verkaufte Produkte einzubauen. Für Garantieleistungen oder ein Exemplar der Bixpy-Garantierichtlinien, einschließlich einer vollständigen Liste der Ausschlüsse und Einschränkungen, wenden Sie sich bitte an Bixpy LLC unter 1-866-249-7910.

BEVOR Sie uns etwas zurücksenden, kontaktieren Sie bitte unseren Kundendienst, um Ihr Problem zu besprechen und eine RMA (Return Merchandise Authorization) zu erhalten. Es gibt Einschränkungen für den Versand von Lithium-Ionen-Batterien und wir akzeptieren keine Rücksendungen ohne vorherige Absprache. Bitte kontaktieren Sie uns für weitere Informationen über den Umgang mit defekten Produkten unter: support@bixpy.com

Wir sind nicht in der Lage, den Publikumsverkehr in unserem Hauptsitz in San Diego zu bewältigen. Auch wenn Sie vor Ort sind, bringen Sie Ihr Produkt bitte nicht in unsere Büros, es sei denn, Sie haben vorher eine Vereinbarung getroffen.

Bixpy PP-768 Außenbordbatterie

Modell-Nummern:	BA-OBB-7681
Länge:	47,5 cm 18,7"
Breite:	20,0 cm 7,9"
Höhe:	12,0 cm 4,8"
Gewicht:	11,7 kg 25,7 lb
Batteriekern-Chemie:	LiFePO4
Nennspannung:	25,6 V
Batteriekapazität:	768Wh
Aufladezeit:	ca. 5 Stunden
Wasser- und staubdicht:	IP67
Standby-Zeit des Geräts (im ausgeschalteten Zustand):	12 Monate (bei voller Aufladung)
Geschwindigkeiten:	12 Geschwindigkeiten vorwärts + Turbogeschwindigkeit 3 Geschwindigkeiten rückwärts
Steuerung:	Kabelloser Bluetooth-Controller
Contains Transmitter Module FCC ID: QOQ-BGM220S2	





Bixpy®.

Bixpy, Bixpy Jet und das Bixpy-Logo sowie die Marke Life Boosted sind Marken von Bixpy LLC. Copyright 2023®.

Registrierung Ihres Schiffes

In bestimmten Gemeinden, Bezirken, Bundesstaaten oder Ländern ist es erforderlich, dass Sie motorisierte Kajaks, SUPs oder Kanus bei Ihrer örtlichen Zulassungsstelle registrieren lassen. In vielen US-Bundesstaaten ist es beispielsweise erforderlich, dass Sie Ihr motorisiertes Kajak als motorisiertes Wasserfahrzeug bei der Kraftfahrzeugbehörde (DMV) oder der Küstenwache anmelden. Bitte stellen Sie sicher, dass Sie die notwendigen Schritte unternehmen, um die örtlichen Gesetze und Vorschriften einzuhalten, die für Ihr motorisiertes Boot gelten. Eine gute Quelle für weitere Informationen in den USA ist www.takemefishing.org. Für die Zwecke der Registrierung oder der Befreiung von der Registrierung an bestimmten Orten beachten Sie bitte, dass Bixpy Jets Elektromotoren sind, die weniger als 10 Pferdestärken erzeugen.

Produktvariation

Einige der fotografierten Produkte können sowohl kosmetisch als auch funktionell leicht von den Produkten in der Verpackung abweichen.

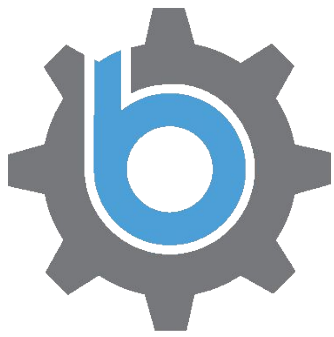

Bixpy

LIFE BOOSTED



Batteria Fuoribordo PP-768 - Manuale Utente e Guida alla Sicurezza



Grazie per aver acquistato un prodotto Bixpy. Ora fai parte di una famiglia di avventurieri che possiede uno dei sistemi di propulsione ad acqua personali più avanzati, versatili e portatili al mondo.

I prodotti Bixpy combinano la più recente tecnologia del motore e della batteria con un'ingegneria meccanica finemente sintonizzata per darti gadget che ridefiniscono il modo in cui interagisci con gli elementi. In quanto tali, richiedono un po' di apprendimento e attenzione in più. Ci sono anche funzionalità nascoste e informazioni per la risoluzione dei problemi che sono fondamentali per il funzionamento e il benessere del tuo dispositivo Bixpy.

Quindi, prima di ogni altra cosa, e sicuramente prima di entrare in acqua, leggi questo Manuale Utente e impara ad usare e prenderti cura del tuo Bixpy Power Pack. L'uso improprio e la mancanza di cure possono essere pericolosi per te e per chi ti circonda, invalidare la garanzia e rendere il tuo dispositivo inutilizzabile.



L'utilizzo di un motore/propulsore e batterie su qualsiasi moto d'acqua può essere pericoloso e comporta alcuni rischi che spesso non possono essere previsti o evitati. Tali rischi includono, a titolo esemplificativo ma non esaustivo, lesioni personali o morte, danni alla proprietà che possono derivare dalla perdita di controllo, collisioni con altri utenti o nuotatori di imbarcazioni e oggetti naturali e artificiali e/o animali/piante. Scegliendo di utilizzare un prodotto Bixpy ti assumi questi rischi e quindi devi conoscere e mettere in pratica le regole di sicurezza in acqua, la guida responsabile e l'uso e la manutenzione corretti dei tuoi prodotti Bixpy per ridurre questi rischi. Poiché è impossibile prevedere ogni situazione o condizione che può verificarsi mentre il motore è in acqua, Bixpy non può fornire alcuna dichiarazione o garanzia circa l'uso e la sicurezza dei prodotti Bixpy in tutte le condizioni.

Acquistando e/o utilizzando i prodotti Bixpy riconosci, accetti e comprendi i pericoli connessi all'utilizzo dei prodotti e degli accessori Bixpy. Tu per conto tuo e dei tuoi eredi, esecutori testamentari, amministratori, successori e cessionari: (1) Assumi pienamente i rischi connessi all'utilizzo dei prodotti Bixpy e accetti di usare il tuo miglior giudizio nell'intraprendere le tue attività per ridurre tali rischi. (2) Accetti di seguire rigorosamente e integralmente tutte le istruzioni di sicurezza contenute in questo documento e/o fornite sul sito web di Bixpy o relative comunicazioni. (3) Rinunci completamente e volontariamente al patto di non citare in giudizio il rilascio e accettare di indennizzare e tenere indenne Bixpy i suoi membri, dipendenti, funzionari, dirigenti, agenti, rivenditori e rappresentanti da qualsiasi reclamo o perdita per lesioni personali, danni materiali e/o morte derivanti dall'uso di prodotti e/o accessori Bixpy.

Inoltre: (1) riconosci e accetti che questa rinuncia e assunzione di rischio è intesa come ampia e inclusiva come consentito dalla legge applicabile e che se una parte di essa è ritenuta non valida, il saldo continuerà comunque ad avere pieno vigore ed efficacia (2) riconoscere e accettare questa assunzione di rischio e la rinuncia prevede il rilascio dei diritti legali e (3) rinunciare espressamente a qualsiasi beneficio possa essere disponibile ai sensi della Sezione 1542 del Codice Civile della California come segue: Un rilascio generale non si estende ai reclami che il creditore non sa o sospetta di essere a suo favore al momento dell'esecuzione del rilascio che, se conosciuto da lui o lei, deve aver influenzato materialmente il suo accordo con il debitore.

Si prega di notare che le polizze assicurative potrebbero non fornire copertura per incidenti derivanti dall'uso dei prodotti Bixpy. Si prega di contattare la compagnia assicurativa per determinare la copertura prima di utilizzare i prodotti Bixpy.

SE NON ACCETTI COMPLETAMENTE TUTTE QUESTE DISPOSIZIONI NON DEVI UTILIZZARE I PRODOTTI BIXPY.



Si prega di leggere e conservare queste avvertenze e precauzioni a portata di mano per future consultazioni. Il mancato funzionamento e la cura in sicurezza dei prodotti Bixpy possono comportare la perdita della garanzia, danni alla proprietà, lesioni gravi o morte.

Non usare MAI Bixpy Jets per spingerti più lontano di quanto tu possa nuotare, pagaiare o pedalare all'indietro con le tue forze. Come qualsiasi altro dispositivo elettronico, c'è la possibilità che in qualsiasi momento il tuo dispositivo smetta di funzionare come previsto. Assicurati sempre che il suo sequestro non ti metta in pericolo. In caso di malfunzionamento per cui il propulsore non smetterà di funzionare, rimuovere il propulsore dall'acqua il prima possibile e scollegare il Power Pack. Ricorda che in caso di emergenza è meglio abbandonare il tuo dispositivo piuttosto che rischiare la tua salute.

È necessario prendere le seguenti precauzioni quando si utilizza un prodotto Bixpy:

- Utilizzare SEMPRE solo il caricabatterie fornito con le batterie Bixpy
- Non manipolare mai i Power Pack e le batterie inserendoli l'uno nell'altro in serie o in parallelo
- Le batterie Bixpy Outboard sono realizzate SOLO per far funzionare i motori Bixpy
- NON aprire la parte centrale della batteria poiché si potrebbe provocare un incendio o un'esplosione
- Non utilizzare mai sotto l'effetto di droghe o alcool
- Non deve mai essere utilizzato da bambini di età inferiore a 8 anni
- Deve essere utilizzato da tutti i bambini solo sotto la supervisione di un adulto
- L'uso improprio può causare lesioni gravi o morte
- Sciacquare sempre in acqua dolce pulita dopo l'uso in acqua salata
- Non esporre i connettori scoperti all'acqua: i connettori sono impermeabili solo quando sono accoppiati
- Utilizzare sempre i cappucci dei connettori forniti quando i connettori non sono accoppiati
- Utilizzare e conservare a temperature superiori a 0°C (32°F) e inferiori a 45°C (113°F)
- Non utilizzare prodotti chimici aggressivi per pulire i prodotti Bixpy
- Non spruzzare MAI i prodotti Bixpy con qualsiasi cosa, incluse vernici e/o sigillanti all'acqua
- Non conservare le batterie scariche. Mantieni il tuo Power pack carico regolarmente
- Se si sospetta che il Power Pack contenga acqua all'interno, smaltirlo correttamente il prima possibile

Le prime volte che colleghi il tuo dispositivo, i connettori sono più difficili da accoppiare fino a quando non vengono "rodati". NON utilizzare pinze o altri strumenti per accoppiare i connettori. Sii paziente e usa un asciugamano per una presa migliore se necessario. Un serraggio eccessivo dei connettori NON fornirà una migliore tenuta all'acqua e i connettori rotti non sono coperti da garanzia.

In generale è una buona idea riempire i connettori con grasso dielettrico prima dell'accoppiamento, specialmente se si utilizza l'attrezzatura in acqua salata o vicino.

I cappucci dei connettori sull'alloggiamento del Power Pack e i cavi dell'adattatore servono a proteggere i connettori durante lo stoccaggio e il trasporto. Rimuovere i tappi che saranno sommersi o si staccheranno e andranno persi con il flusso d'acqua. Il cappuccio del connettore sulle porte di ricarica e di uscita dell'alimentazione principale deve essere sempre installato saldamente in prossimità dell'acqua. NOTA: non tappare mai e conservare un connettore bagnato!

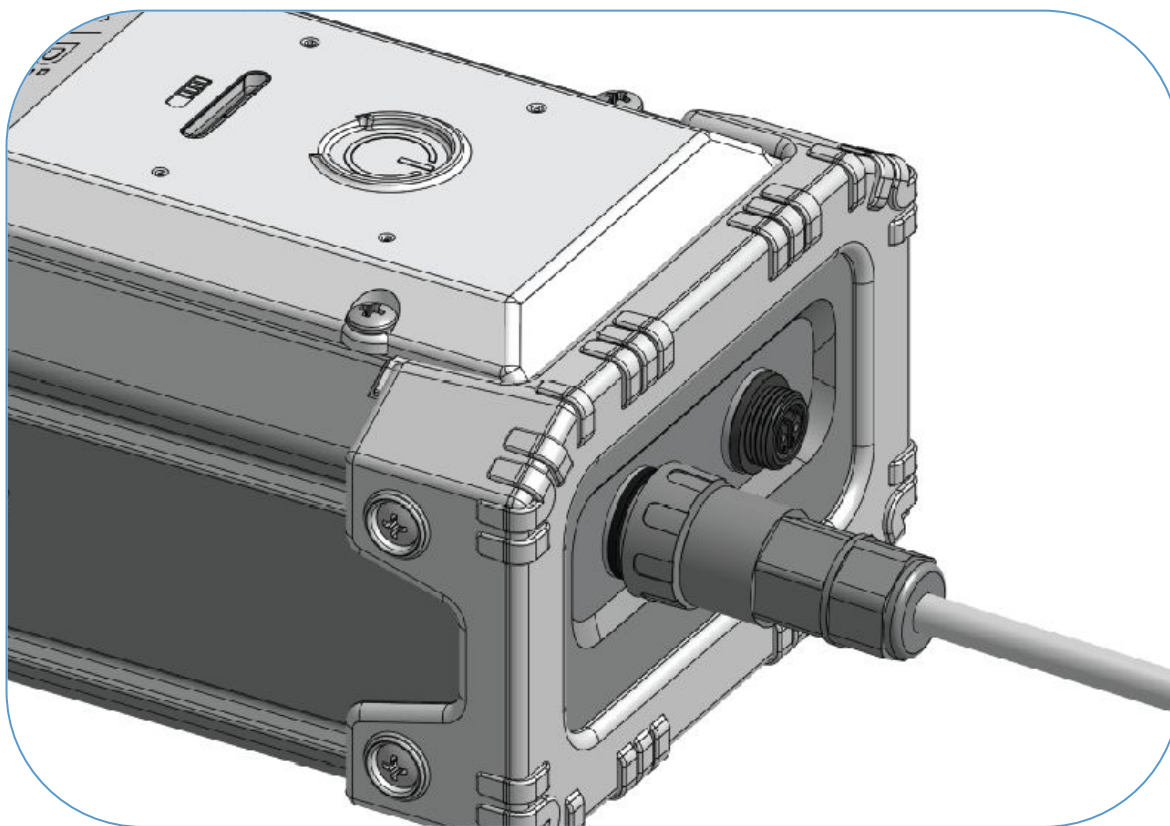

COLLEGAMENTO DEL MOTORE ALLA BATTERIA DI ALIMENTAZIONE

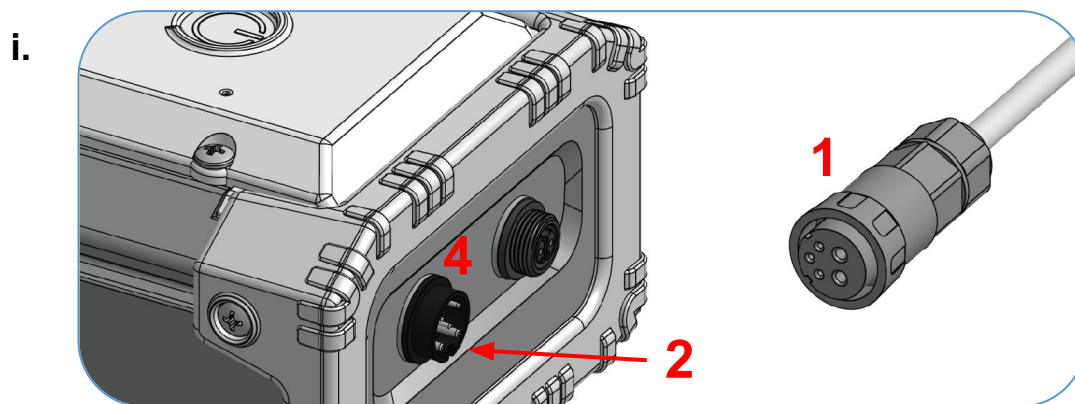

Allineare le 2 linguette sul connettore del motore (1) con le due tacche sull'uscita della batteria (2).

Suggerimento: cerca le due linguette all'interno del dado del connettore: controlla sempre che l'o-ring sia in posizione prima di accoppiare il connettore. Utilizzare grasso dielettrico per facilitare l'accoppiamento e prolungare la durata dei connettori riducendo la corrosione.

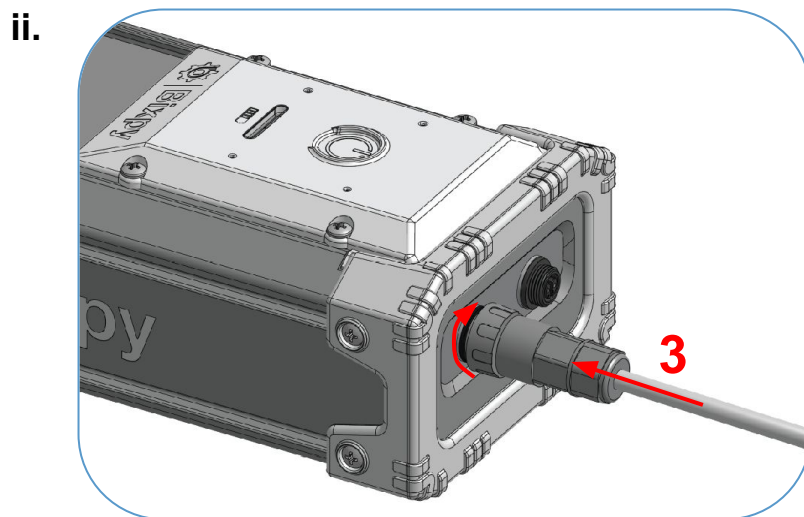

- Spingere il connettore dell'adattatore (3) nel connettore del Power Pack (4)
- Ruota il dado del connettore di 175° finché non senti il dado “scattare” e bloccarsi in posizione.

Suggerimento: guarda questo video didattico: www.bixpy.com/connect

AVVERTIMENTO:

I CONNETTORI BIXPY SONO IMPERMEABILI SOLO SE ACCOPPIATI CORRETTAMENTE!



Il tuo telecomando è accoppiato al tuo PP-768 tramite la tecnologia Bluetooth. Solo i telecomandi Bixpy con il logo Bluetooth saranno in grado di sincronizzarsi con il tuo PP-768. I vecchi telecomandi Bixpy non si sincronizzano con il tuo PP-768.

Per verificare se il telecomando e il Power Pack sono già sincronizzati, attiva il Power Pack utilizzando il kill switch. Quindi premere solo il pulsante di arresto. Se senti una serie di segnali acustici, il tuo telecomando è già sincronizzato con il tuo Power Pack.

Per sincronizzare il tuo telecomando con il tuo Power Pack, attiva il tuo Power Pack usando il tuo kill switch. Entro 20 secondi dall'attivazione del Power Pack segui la sequenza di tasti qui sotto:

Premere Stop	3 volte
Premere Avanti	1 volta
Premere Reverse	1 volta
Premere Stop	1 volta



Se la sincronizzazione ha esito positivo, sentirai una serie di segnali acustici dalla batteria all'ultima pressione del pulsante. In caso contrario, rimuovere il kill switch, attendere 10 secondi e riprovare.

Il telecomando Bixpy è dotato di una batteria per orologio CR2032 che è una batteria facilmente reperibile online o presso molti negozi al dettaglio. Se la luce LED rossa sul telecomando è molto debole o non si accende quando si premono i pulsanti, sarà necessario sostituire la batteria. Visita www.bixpy.com/guides per istruzioni su come sostituire la batteria del telecomando.

Il tuo Bixpy Outboard Power Pack si accende e si spegne utilizzando il kill switch magnetico fornito con leash. Indossa SEMPRE il tuo kill switch e i lacci sul tuo corpo.

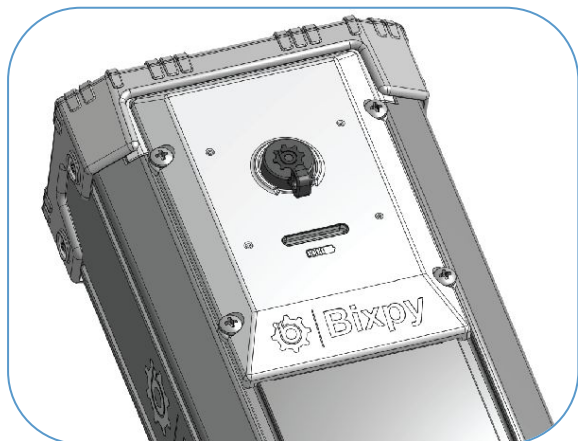

Posizionando il kill switch sul Power Pack si accenderà il sistema e il livello della batteria verrà indicato sulla finestra di stato della batteria a LED bianco. Sei luci LED bianche indicano una batteria carica e una batteria scarica non mostrerà luci o una singola luce LED lampeggiante.

Una volta che il tuo motore Bixpy è collegato e il tuo OPP è attivato, sarai in grado di azionare il tuo motore utilizzando il tuo telecomando Bixpy. Il Power Pack fornisce 12 velocità in avanti, 3 velocità in retromarcia, una 13a velocità Turbo in avanti oltre la 12a velocità, e una funzione di punto fermo. NON far funzionare il motore in aria a velocità più elevate o per un periodo di tempo significativo. Va bene far funzionare il motore in aria a velocità inferiori per circa 5-10 secondi a scopo di verifica.

Se il motore non funziona come previsto e scuote e vibra o gira nella direzione sbagliata, il motivo più comune è un connettore mal accoppiato che porterà all'ingresso di acqua e al cortocircuito dei pin del connettore. Rimuovi il connettore, asciuga tutto e ricollega il tuo Power Pack seguendo la corretta procedura di accoppiamento. Ripetuti collegamenti falliti possono causare danni al motore e/o al gruppo di alimentazione non coperti da garanzia. Man mano che la batteria si scarica, gli indicatori LED bianchi si spengono uno alla volta fino a raggiungere l'ultimo LED. Quando la batteria si sta scaricando, l'ultimo LED bianco inizierà a lampeggiare per indicare che presto perderai energia. Una volta che l'ultimo LED inizia a lampeggiare, avrai meno del 10% di carica residua prima che si spenga completamente.

La tua batteria PP-768 viene fornita con un caricabatterie da 7,0 A che caricherà la batteria in circa 5 ore.

Collega il caricabatterie alla porta di ricarica della batteria per avviare il processo di ricarica. Non è necessario che il kill switch sia attivato.

Il caricabatterie ha una spia LED che diventa verde una volta collegato alla presa a muro. La luce LED verde diventerà rossa quando il caricabatterie sta caricando la batteria.

Anche le tue 6 luci LED bianche inizieranno a lampeggiare per indicare che il ciclo di ricarica è attivo.

Una volta che la batteria è carica, tutti e 6 i LED bianchi rimarranno accesi finché non si rimuove il caricabatterie. Il LED rosso sul caricabatterie diventerà verde e rimarrà verde in modo permanente

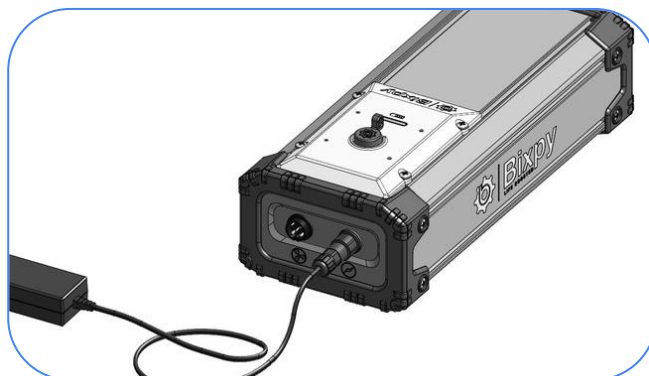

- Non utilizzare MAI un altro caricabatterie per caricare le batterie del tuo Bixpy
- Non caricare MAI le batterie incustodite
- Non lasciare MAI il caricabatteria acceso dopo che la batteria è stata caricata
- Le batterie al litio non si caricano di continuo
- Non caricare la batteria in un ambiente umido
- Il caricabatterie NON è impermeabile
- Monitora la batteria e mantieni la carica anche quando non in uso per evitare un consumo eccessivo
- Conservare tra 0°C e 55°C (da 32°F a 131°F)
- Operare tra -20°C e 60°C (-4°F e 140°F)
- Indossa sempre il tuo kill switch!!
- NON aprire il nucleo della batteria, potrebbe causare un incendio o un'esplosione
- Le batterie al litio NON POSSONO essere collegate in parallelo come le batterie convenzionali. Ciò provocherà un incendio e/o un'esplosione
- La manomissione dell'apertura dell'involucro o la modifica delle batterie invaliderà la garanzia e potrebbe causare incendi/esplosioni
- Non alimentare altri dispositivi o motori utilizzando batterie Bixpy
- Non tenere l'Outboard Power Pack alla luce diretta del sole o in un veicolo parcheggiato per periodi prolungati
- Utilizzare sempre i cappucci dei connettori forniti quando i connettori non sono accoppiati



Il tuo PP-768 è stato progettato con alcune caratteristiche davvero interessanti che lo rendono una batteria fuoribordo unica, più adatta per piccole imbarcazioni.

IL TUO KILL SWITCH

Il kill switch è lì per proteggerti in caso di incidente in cui tu e la tua imbarcazione siete separati. Assicurati sempre che il kill switch sia collegato a te in qualche modo. In questo modo se tu e la tua imbarcazione vi separate, il motore si ferma immediatamente. Non indossare il tuo Kill Switch può causare lesioni gravi o morte a te e a coloro che ti circondano.

AVVIA SENZA TELECOMANDO

Se perdi, smarrisci o hai una batteria scarica nel tuo telecomando, il tuo PP-768 è ancora in grado di accendersi e far funzionare il tuo motore usando il Kill Switch. Toccando quattro volte il kill switch nell'area "On Switch" della batteria In una sequenza temporizzata attiverà il tuo PP-768 a circa il 50% di potenza. Guarda questo video per imparare a farlo: www.bixpy.com/4taps. Questa funzione avvia e fa funzionare il tuo Thruster solo al 50% di potenza. Fermati rimuovendo il Kill Switch.

FUNZIONE VELOCITÀ WARP

Puoi far funzionare il tuo PP-768 alla massima velocità facendo doppio clic sul pulsante di avanzamento del telecomando Bixpy.

A qualsiasi velocità della batteria, fai clic sul pulsante di avanzamento una volta, e ancora una volta e tenere premuto. Sentirai un doppio bip e la batteria andrà subito alla velocità 12. Fare clic ancora una volta su Turbo Speed (13).

VELOCITÀ 13 - VELOCITÀ TURBO

Perché il tuo PP-768 è una grande batteria con caratteristiche di dissipazione del calore intelligenti, abbiamo incluso una 13a velocità sulla batteriacontrollore. Sebbene questa velocità ti dia un ulteriore impulso di potenza, tende a scaricare la batteria più rapidamente. Una bella caratteristica per uscire rapidamente dai punti stretti o quando stai combattendo contro corrente e vento.

Per semplificare la manutenzione del tuo PP-768 e per futuri aggiornamenti, abbiamo progettato il PP-768 in modo da poter rimuovere il modulo di controllo della batteria facilmente e senza esporre il nucleo principale della batteria.

PASSO 1: Allentare o rimuovere le viti del paraurti

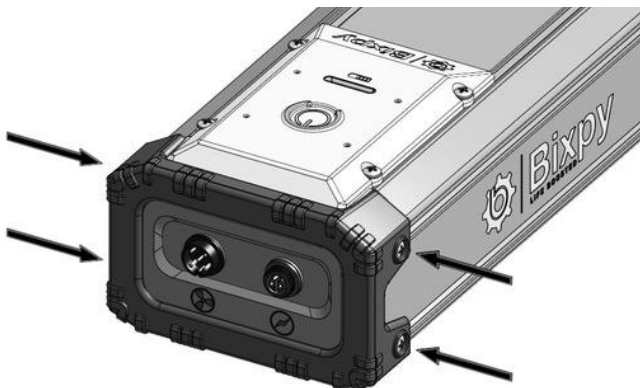

PASSO 2: Far scorrere il paraurti fuori dalla custodia della batteria



PASSO 3: Allentare le viti del modulo controller

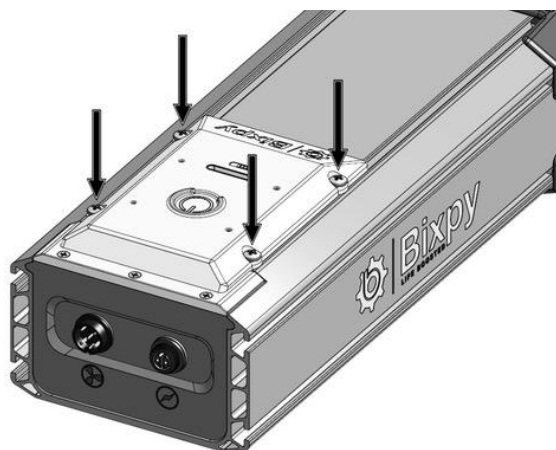

PASSO 4: Far scorrere il paraurti fuori dalla custodia della batteria

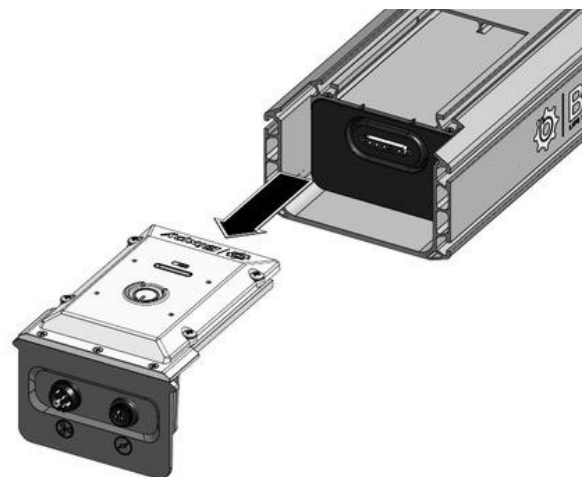

Per sostituire il modulo di controllo, seguire il passaggio precedente in ordine inverso.



Il tuo modulo di controllo Bixpy PP-768 ha una serie di funzioni intelligenti per aiutare a comunicare varie funzioni. La tabella seguente illustra le varie funzioni dell'interfaccia utente della batteria.

EVENTO	LUCI A LED	SEGNALE ACUSTICO	FUNZIONE
Kill Switch ATTIVATO	Accendere per indicare il livello di carica	Un doppio segnale acustico per indicare l'attivazione	Batteria accesa e pronta
Kill Switch RIMOSSO	I LED si spengono dopo ~5 secondi Se il motore è in funzione, si fermerà immediatamente	Un segnale acustico per indicare lo spegnimento della batteria	Batteria spenta e in modalità di sospensione profonda
Caricabatterie inserito	LED acceso Caricatore rosso quando la batteria è in carica I LED della batteria lampeggiano per indicare ricarica funzione. I LED si riempiono man mano che la batteria si carica fino a quando la batteria non è completamente carica	Un segnale acustico all'accoppiamento e al disaccoppiamento della spina	Batteria in carica indicata da spie LED
Batteria completamente carica	La luce LED sul caricatore passa da rosso a verde e rimane verde I LED della batteria rimangono accesi e tutti e 6 sono fissi, a indicare che la batteria è carica	Nessun segnale acustico	La batteria è completamente carica. Rimuovere il caricabatterie dalla batteria
Velocità di curvatura	LED accesi mentre interruttore di spegnimento impegnato che indica il livello della batteria	Un doppio bip appena prima che il motore raggiunga la velocità 12	Il motore si innesta alla massima velocità utilizzando la funzione Double Click Warp Speed
Quad Fare clic su Avvia	I LED si accendono in sequenza di 2 luci quando si fa clic sul kill switch fino a quando il motore inizia a funzionare al quarto clic	Il segnale acustico emette un segnale acustico all'innesto, nessun segnale acustico durante il processo e un ultimo lungo segnale acustico prima che il motore inizi a funzionare al 50% di potenza	La batteria fornirà al motore il 50% di potenza per il funzionamento di emergenza
Kill Switch ATTIVATO	Accendere per indicare il livello di carica	Un doppio segnale acustico per indicare l'attivazione	Batteria accesa e pronta



Il tuo Bixpy PP-768 offre un'interfaccia utente incredibilmente semplice e il prodotto è fatto per far funzionare i tuoi motori con il minimo sforzo possibile.

Nella maggior parte dei casi, se la batteria non fa funzionare il motore, ha a che fare con il punto di connessione. Controlla sempre i tuoi connettori per un buon accoppiamento sicuro e controlla sempre i tuoi connettori prima dell'accoppiamento per garantire che i pin non siano danneggiati.

A parte questo, nella maggior parte degli altri casi, se riscontri problemi con il tuo prodotto, la cosa più semplice è contattare la nostra linea di supporto per ricevere assistenza.

Di seguito sono riportati gli eventi più comuni che potresti riscontrare con il tuo dispositivo e alcuni semplici suggerimenti per la risoluzione dei problemi.

EVENTO	LUCI A LED	SEGNALE ACUSTICO	RISOLUZIONE DEI PROBLEMI
Inceppamento del motore o assorbimento di corrente elevato	6 LED lampeggianti	4 segnali acustici continui	Ripristina la batteria con il kill switch. Sbloccare il motore, riprovare a far funzionare il motore.
Motore o cavo motore danneggiato	6 LED lampeggianti	4 segnali acustici continui	Ripristina la batteria con il kill switch. Controllare che il cavo e i connettori sul lato motore e batteria non siano danneggiati. Ricollegare il motore e riprovare. Se non risolto, contattare Bixpy.
Motore disconnesso o errore di comunicazione	5°LED lampeggianti	4 segnali acustici continui	Garantire una buona connessione. Controllare che il cavo e i connettori sul lato motore e batteria non siano danneggiati. Ricollegare il motore e riprovare. Se non risolto, contattare Bixpy.
Altri eventi	LED vari	Segnali acustici vari	Qualsiasi altro



I tuoi Bixpy Power Pack vengono spediti sigillati e non devono essere manomessi o aperti. Di seguito sono riportate alcune istruzioni per la cura e la manutenzione dei pacchi batteria.

- I caricabatterie sono dotati di indicatori luminosi che diventano rossi durante la ricarica e diventano verdi quando il pacco è completamente carico. Verso la fine del ciclo di ricarica, la luce rossa potrebbe lampeggiare in verde per un certo periodo prima di diventare permanentemente verde. E' normale. Non lasciare MAI le batterie inserite nel caricabatterie incustodite o per periodi prolungati. Le batterie al litio NON effettuano la carica di mantenimento. Scollegare la batteria dal caricabatterie una volta che la batteria è carica.
- Il telecomando Bixpy è dotato di una batteria per orologio CR2032 che è una batteria facilmente reperibile online o presso molti negozi al dettaglio. Questa batteria dovrà essere sostituita quando è scarica. Se la luce LED rossa sul telecomando lampeggia e sembra debole o non si accende, dovrai sostituire la batteria. Visita www.bixpy.com/help per istruzioni su come sostituire la batteria del telecomando.
- Se sospetti un malfunzionamento della batteria, contattaci immediatamente. NON aprire le confezioni sigillate, manomettere le batterie o cercare di risolvere la situazione. Le batterie al litio possono essere pericolose da maneggiare e possono causare lesioni gravi, morte o incendi se non maneggiate correttamente.
- È importante fissare la batteria a bordo quando si è su una tavola da paddle o su un kayak. Se la batteria cade fuori bordo, c'è la possibilità di danneggiare il cablaggio del motore e/o l'alloggiamento della batteria, oltre a rappresentare un pericolo per te o per chi ti circonda. Questo tipo di danno non è coperto dalla garanzia.
- Batterie al litio danneggiate, perforate o compromesse possono causare incendi molto gravi. Se si sospetta un danno alla batteria, smaltire la batteria in modo appropriato seguendo immediatamente le leggi locali per lo smaltimento delle batterie al litio.
- Non esporre MAI i pacchi batteria all'acqua con i cappucci dei connettori aperti e i terminali esposti.
- Assicurati che i tuoi Power Pack non siano in posizione "ON" quando li riponi o li trasporti.
- Mantieni la batteria carica e non lasciarla scaricare eccessivamente. Le batterie troppo scariche si spegneranno e saranno rese inutilizzabili. Le batterie troppo scariche NON sono coperte dalla garanzia.



Bixpy garantisce i propri prodotti hardware contro difetti di materiale e lavorazione per un periodo di un (1) anno dalla data di acquisto originale, a condizione che l'acquisto sia stato effettuato da un rivenditore Bixpy autorizzato o direttamente da Bixpy o dal sito Web Bixpy. Questa garanzia è nulla se l'apparecchiatura viene aperta, alterata, usata in modo improprio, maltrattata, mal regolata, subisce un'usura eccessiva o viene riparata da parti non autorizzate da Bixpy LLC. Bixpy Jets sono realizzati per uso ricreativo da parte dei consumatori e non sono garantiti per uso commerciale o noleggio. La garanzia non comprende i costi di trasporto sostenuti a causa della necessità di assistenza. Bixpy si riserva il diritto di apportare modifiche al design e migliorare i suoi prodotti senza l'obbligo di installare tali miglioramenti in nessuno dei suoi prodotti precedentemente fabbricati e venduti.

PRIMA di rispedirci qualcosa, contatta il nostro servizio clienti per discutere il problema e ottenere un RMA (Return Merchandise Authorization). Ci sono limitazioni sulla spedizione di batterie agli ioni di litio e non accetteremo resi senza previo accordo. Vi preghiamo di contattarci per i dettagli su come gestire i prodotti difettosi all'indirizzo: support@bixpy.com

Non siamo attrezzati per gestire il traffico pedonale presso la nostra sede di San Diego, quindi anche se risiedi in zona, ti preghiamo di non portare il tuo prodotto nei nostri uffici a meno che tu non abbia preso accordi precedenti.



Batteria fuoribordo Bixpy PP-768

Numeri di modello:	BA-OBB-7681	
Lunghezza:	47.5 cm	18,7"
Larghezza:	20,0 cm	7,9"
Altezza:	12,0 cm	4,8"
Peso:	11,7 kg	25,7 lb
Chimica del nucleo della batteria:	LiFePO4	
Tensione nominale:	25,6 V	
Capacità della batteria:	768 Wh	
Tempo di ricarica:	~ 5 ore	
Grado di protezione da acqua e polvere:	IP67	
Standby del dispositivo (in posizione spenta):	12 mesi (quando è completamente carico)	
Velocità:	12 velocità in avanti + velocità Turbo Retromarcia a 3 velocità	
Controllo:	Controller Bluetooth senza fili	

Contains Transmitter Module FCC ID: QOQ-BGM220S2





Bixpy®

Bixpy, Bixpy Jet e il logo Bixpy, il marchio Life Boosted sono marchi di Bixpy LLC. Diritto d'autore 2023®.

Registrazione della tua imbarcazione

In alcuni comuni, contee, stati o paesi è necessario registrare kayak, SUP o canoe motorizzati presso l'ente di licenza locale. Ad esempio, in molti stati degli Stati Uniti il Dipartimento statale dei veicoli a motore (DMV) o la Guardia Costiera richiederanno la registrazione del kayak motorizzato come imbarcazione motorizzata. Assicurati di prendere le misure necessarie per rispettare le leggi e i regolamenti locali che si applicano alla tua imbarcazione una volta motorizzata. Negli Stati Uniti una buona risorsa per trovare maggiori informazioni è www.takemefishing.org. Ai fini della registrazione o dell'esenzione dalla registrazione in determinati luoghi, si prega di notare che i Bixpy Jet sono motori elettrici che producono meno di 10 cavalli di potenza.

Variazione del prodotto

Alcuni dei prodotti fotografati possono presentare lievi differenze rispetto ai prodotti nella confezione sia esteticamente che funzionalmente.

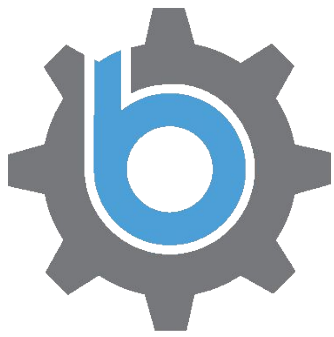

Bixpy

LIFE BOOSTED

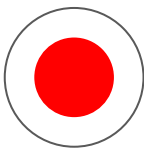

PP-768 船外機用電池 - 取扱説明書および安全取扱説明書



この度はBixpy製品をお買い上げいただきありがとうございます。あなたは今、世界で最も先進的で汎用性の高い携帯用個人用水推進システムを所有する冒険家の家族の一員となりました。

Bixpyの製品は、最新のモーターとバッテリー技術、そして精巧に調整された機械工学を組み合わせることで、自然との関わり方を再定義するガジェットを提供します。そのため、使い方についての学習や特別なケアが必要です。また、Bixpyデバイスの操作と状態に欠かせない、隠れた機能やトラブルシューティング情報もあります。

なので、何よりも先に、そして水に入る前に、このユーザーマニュアルを読み、Bixpyパワーパックの使用方法とお手入れ方法について理解していただきたいです。誤って使用したり、手入れを怠ると、あなたやあなたの周りの人に危険を及ぼし、保証が無効になり、あなたのデバイスが使用できなくなる可能性があります。



モーター/スラスタやバッテリーを水上バイクで使用することは危険であり、多くの場合、予測や回避が不可能な特定のリスクを伴うことがあります。これらのリスクには、人身事故や死亡事故、制御不能による物的損害、他のユーザーや水上バイクの泳者、自然物、人工物、動物や植物との衝突が含まれますが、その限りではありません。 Bixpy製品の使用を選択することで、これらのリスクを負うこととなります。したがって、これらのリスクを軽減するために、水上での安全ルール、責任ある運転、Bixpy製品の適切な使用とメンテナンスについて知り、実践する必要があります。水上のモーター駆動時に起こりうるすべての状況や状態を予測することが難しいため、 Bixpyはすべての条件下でのBixpy製品の使用と安全性について表明または保証することはできません。

Bixpy製品の購入および/または使用により、あなたは Bixpy製品および付属品の使用に伴う危険性を認識、同意、理解します。あなたは、あなた自身およびあなたの相続人、執行者、管理者、後継者、譲受人を代表して、次のことを行います。(1) Bixpy製品の使用に伴うリスクを完全に想定し、そのリスクを軽減するために、活動において最善の判断を下すことに合意してください。(2) 本書および/またはBixpyウェブサイトや関連通信で提供されているすべての安全に関する指示に厳密かつ完全に従うことを同意します。(3) Bixpy製品および/またはアクセサリの使用に起因する人身事故、物的損害および/または死亡事故に対する請求または損失から、Bixpyのメンバー、従業員、役員、マネージャー、エージェント、転売者および代表者を **免責し、損害を与えないことに完全に自発的に放棄すること。**

お客様はさらに、(1)本免責および危険負担は、適用のある法律により許される限り広範かつ包括的であることを意図しており、その一部が無効とされた場合でも、残りの部分は完全に効力を持ち続けることを認め、同意します。(2) この危険負担および放棄は、法的権利を放棄することを認めるとともに同意し、(3) カリフォルニア民法第 1542条のもと、以下のように利用可能である利益を明示的に放棄するものとする： 一般的な権利放棄は、債権者が権利放棄を実行した時点で、債務者との和解に重大な影響を与えたと思われる、債権者が自分に有利に存在することを知らないか疑っていない請求には適用されません。

Bixpy製品の使用に起因する事故については、保険契約によって補償されない場合がありますのでご注意ください。Bixpy製品を使用する前に、保険会社に連絡し、補償内容を確認してください。

これらの条項の全てに完全に同意できない場合は、 Bixpy製品を使用しないでください。



これらの警告と注意事項を読み、今後の参考のために手元に置いておいてください。 Bixpy製品の安全な操作とお手入れを怠ると、保証の喪失、物的損害、重傷または死亡につながる可能性があります。

Bixpy Jetsを使用して、自分の力で泳いだり、漕いだり、ペダルを漕いだりできる距離より遠くに行くことは絶対にしないでください。他の電子機器と同様に、期待通りにデバイスが機能しなくなる可能性があります。機能停止があなたを危険にさらすことがないことを常に確認してください。

スラスターが作動を停止しないような故障の場合、できるだけ早くスラスターを水中から取り出し、パワーパックから電源を抜いてください。緊急時には、自分の健康を危険にさらすよりも、デバイスを放棄する方が賢明です。

Bixpy製品を使用する際には、以下の注意事項を守ってください：

- 必ずBixpyバッテリーに同梱されている充電器のみを使用してください。
- パワーパックとバッテリーを直列または並列に接続して操作することは絶対にしないでください
- Bixpy船外機用バッテリーは、Bixpyモーターを起動するためにのみ製造されています。
- 電池の芯の部分を開けると、火災や爆発の原因になるので、絶対に開けないでください。
- 薬物やアルコールの影響下で使用しないでください。
- 8歳未満のお子様には使用させないでください。
- 子どもが使用する場合は、大人の監視のもとで使用する必要があります。
- 誤った使い方は重大な傷害や死亡につながる可能性があります。
- 海水で使用した後は、必ずきれいな真水ですすいでください。
- コネクターを裸のまま水にさらさないでください - コネクターは接続したときのみ防水となります
- コネクターが接続されていない場合は、必ず付属のコネクターキャップを使用してください。
- 0°C以上45°C以下で動作・保管してください。
- Bixpy製品を洗浄する際には、刺激の強い化学薬品を使用しないでください。
- Bixpy製品に塗料や 防水剤を含む物を吹き付けることは絶対にしないでください。
- 消耗した電池は保管しないでください。 パックを定期的に充電しておいてください。
- パワーパックの中に水が入ったと思われる場合は、早めに適切な処理を行なってください。



デバイスを接続する最初の数回は、コネクタが "慣れる" まで接続するのが難しくなります。コネクタの接続にプライヤーなどの工具を使用しないでください。必要であれば、タオル等を使って握りやすくしてください。コネクタを締めすぎるとが水密性繋がるとは限りません。コネクタの破損は保証対象外です。

一般的に、海水やその近くで機器を使用する場合は特に、接続する前に誘電体グリースを充填することをお勧めします。

パワーパックのハウジングとアダプター線のコネクタキャップは、保管中や輸送中にコネクタを保護するためにあります。水没するようなキャップは外すようお勧めします。水流で外れて紛失してしまいます。水の近くでは、常に充電ポートや主電源出力ポートのコネクタキャップをしっかりと装着してください。注：濡れたコネクタにキャップをしたり、保管することは絶対にしないでください！

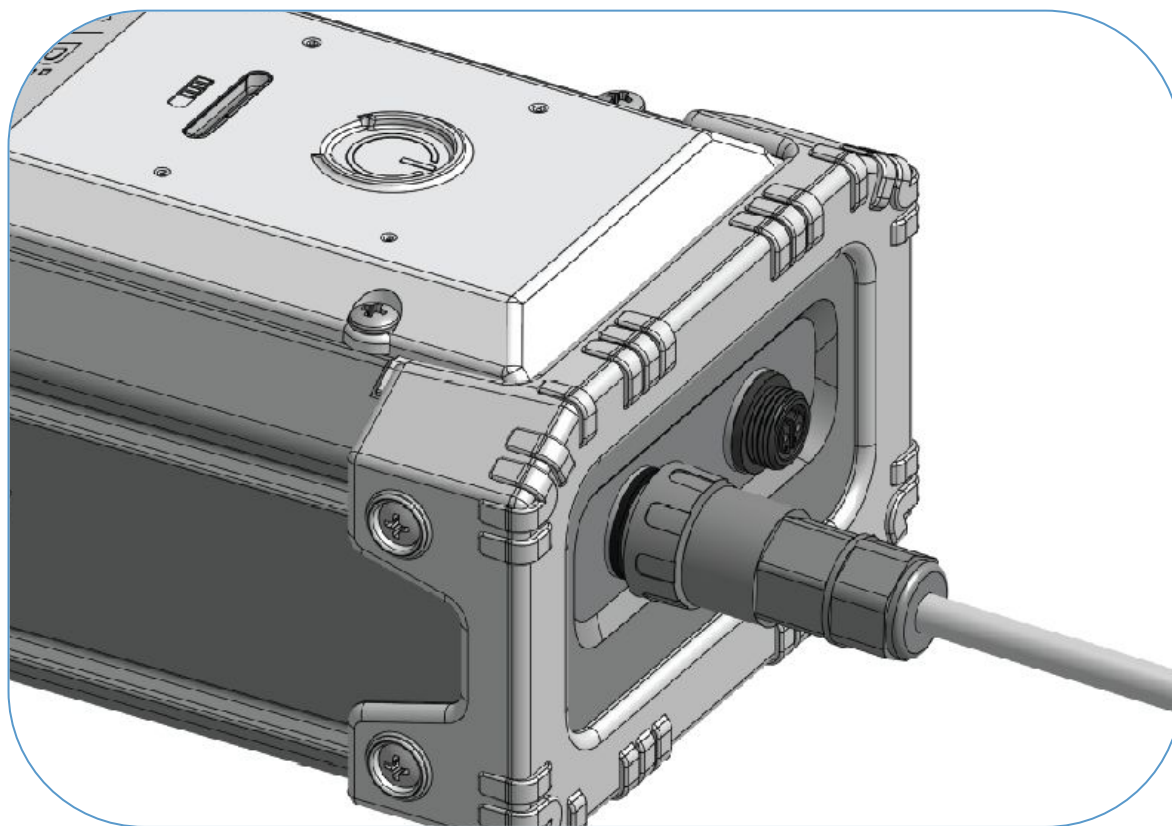



モーターとパワーバッテリーを接続

i.

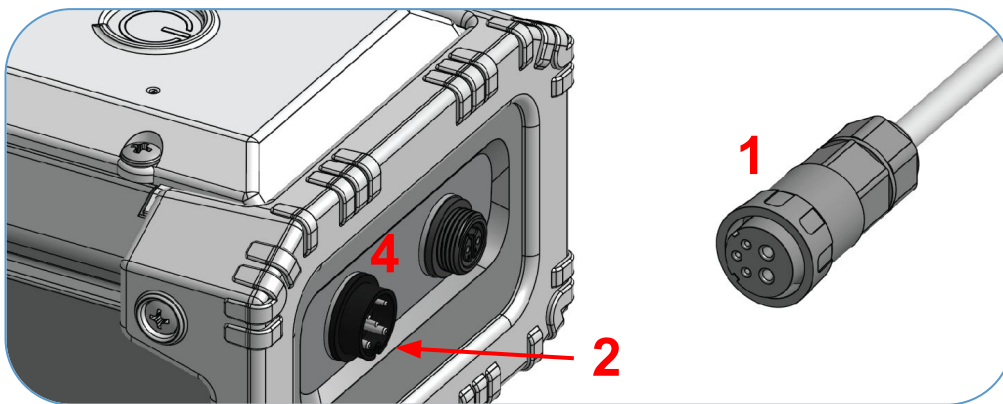

モーターコネクタ(1)の2つのタブとバッテリー出力(2)の2つのノッチを合わせます。

ヒント:コネクタナットの内側にある2つのタブを探します。コネクタを接続する前に、Oリングが所定の位置にあることを再度確認してください。誘電体グリースを使用することで、接合が容易になり、腐食を抑えてコネクタを長持ちさせることができます。

ii.

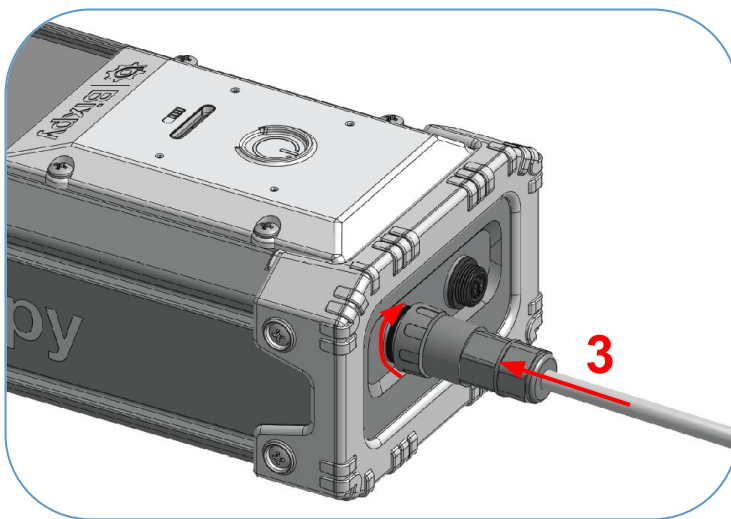

- アダプターのコネクタ(3)をパワーパックのコネクタ(4)に差し込む。
- コネクタナットを175°回転させて、「カチッ」と固定されるまで回してください。

ヒント:こちらの解説動画をご覧ください:
www.bixpy.com/connect

警告:
BIXPY コネクタは、正しく接続したときのみ防水となります！



リモコンはBluetooth技術を使ってPP-768に接続されます。BluetoothロゴのあるBixpyリモコンのみ、PP-768と同期することができます。古い Bixpyリモコンは、PP-768に同期できません。

リモコンとパワーパックが同期していることを確認するには、キルスイッチを使用してパワーパックを起動してください。その後、停止ボタンだけ押してください。ピーという音が聞こえると、リモコンとパワーパックはすでに同期済みです。

リモコンとパワーパックを同期させるには、キルスイッチを使用してパワーパックを起動します。パワーパックを起動してから 20秒以内に、以下のキー操作を行ってください：

- 停止を押す 3回
- 次を押す 1回
- 戻るを押す 1回
- 停止を押す 1回



同期が成功すると、最後にボタンを押したときにバッテリーからピー音が連続して聞こえます。正常に同期していない場合は、キルスイッチを外し、10秒後に再度お試しください。

Bixpyリモコンには時計用電池 CR2032が搭載されており、オンラインまたは多くの小売店で入手可能です。リモコンの赤いLEDライトが非常に弱い、またはボタンを押しても点灯しない場合は、電池を交換する必要があります。リモコンの電池交換の方法については、www.bixpy.com/guides をご覧ください。



Bixpy 船外機用パワーパックの電源は、付属のストラップ付き磁石型キルスイッチで ON/OFFします。キルスイッチとストラップは常に体に装着してください。

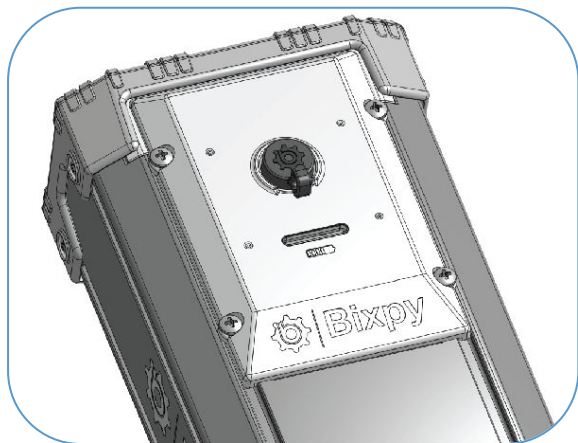

キルスイッチをパワーパックの上に置くと、システムの電源が入り、バッテリー残量が白いLEDバッテリーステータス画面に表示されます。6個の白色LEDライトが点灯している場合は満充電、消耗している場合は無点灯または1個のLEDライトが点滅して表示されます。

Bixpyモーターを接続し、OPPを起動すると、Bixpyリモコンを使ってモーターを操作することができますようになります。パワーパックには、12段階の前進速度、3段階の後退速度、12段階を超えると13段階目のターボ速度、そして完全停止機能があります。モーターを空中で高速回転や長時間回転はさせたりしないでください。検証のため、5～10秒程度、低速でモーターを空転させるのは問題ありません。

モーターが思うように稼働せず、振動したり、間違った方向に走ったりする場合、最もよくある原因は、コネクターの接続が不十分で、水の浸入やコネクタースピンの短絡につながることです。コネクタースピンを取り外し、すべてを乾燥させてから、正しい接続手順でパワーパックを再接続してください。接続不良を繰り返すと、モーターやパワーパックの破損につながり、保証の対象外となる場合があります。

電池の消耗に伴い、白色LEDランプが1つずつ消灯し、最後のLEDに到達します。バッテリーが空に近づくと、最後の白色LEDが点滅し始め、まもなく電源が切れることを知らせてくれます。最後のLEDが点滅し始めると、バッテリーの残量が10%以下になり、まもなく完全に電源が切れることとなります。



PP-768バッテリーには7.0アンペア充電器が付属しており、約時間で充電することができます。

充電器をバッテリーの充電ポートに差し込むと、充電が開始されます。キルスイッチを操作する必要はありません。

充電器にはLEDランプがあり、壁に差し込むと緑色に点灯します。充電器がバッテリーを充電しているときは、緑のLEDライトが赤く点灯します。

また、6個の白色LEDライトが点滅を始め、充電サイクルが有効であることを知らせてくれます。

バッテリーが満タンになると、充電器を取り外すまで6つの白色LEDがすべて点灯したままになります。充電器の赤色LEDは緑色に点灯し、そのまま点灯し続けます。

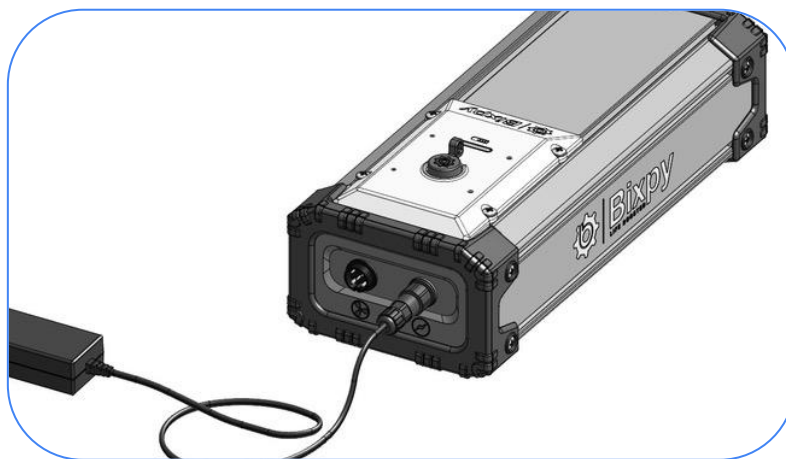

- Bixpyバッテリーの充電には、絶対に他の充電器を使用しないでください。
- 無人で充電は絶対に行わないでください。
- バッテリーを充電した後は、絶対に充電器をつけたままにしないでください。
- リチウム電池は細流充電しません。
- 水濡れ環境での充電はしないでください。
- 充電器は防水ではありません。
- バッテリーを監視し、未使用時でも充電を維持することで過放電を防止することができます。
- 0°C～55°Cの間で保管してください。
- 20°C～60°C(-4°F～140°F)の範囲で動作してください。
- 必ずキルスイッチを装着してください！
- バッテリーコアを開けないでください！火災や爆発の原因になります。
- リチウム電池は、従来の電池のように並列に接続することはできません。火災や爆発を引き起こす可能性があります。
- ケースを開けたり、バッテリーを改造したりすると、保証が無効になり、火災や爆発の原因になることがあります。
- Bixpy電池を使用して他の機器やモーターに電力を供給しないでください。
- 船外機用パワーバックを直射日光のあたる場所や駐車場に長時間放置しないでください。
- コネクターが接続されていない場合は、必ず付属のコネクターキャップを使用してください。



PP-768は、小型水上バイクに最適な船外機用バッテリーとして、実にクールな機能を備えて設計されています。

あなたのキルスイッチ

キルスイッチは、自分と船が離れてしまうような事故のときに、自分を守るためにあるものです。キルスイッチは常に何らかの方法であなたに取り付けられていることを確認してください。そうすることで、あなたとあなたの船が離れた場合、モーターはすぐに停止します。キルスイッチを装着していないと、自分や周りの人に重傷を与えたり、死亡につながる可能性があります。

リモコンがなくても始められる

リモコンを紛失したり、置き忘れたり、電池が切れたりしても、PP-768はキルスイッチを使用してモーターの電源を入れ、動かすことができます。キルスイッチをバッテリーの「On Switch」エリアに4回、タイミングよくタップすると、PP-768は約50%のパワーで起動します。詳しい操作方法は、この動画をご覧ください：
www.bixpy.com/4taps。この機能は、スラスターを50%のパワーで起動し、作動します。キルスイッチを取り外すと停止します。

ワープスピード機能

Bixpyリモコンの前進ボタンを2回押すと、PP-768をフルスピードで動作させることができます。

バッテリーの任意の速度で、前進ボタンを1回、もう1回クリックし、そのまま押し続けます。ピー音が2回鳴り、バッテリーはすぐにスピード12に変わります。もう1回クリックするとターボスピード(13)になります。

スピード13 - ターボスピード

PP-768は大型バッテリーで放熱機能が高いため、13段階目の速度レベルをバッテリーコントローラーに搭載しています。このスピードは、パワーを増強する一方で、バッテリーをより早く消耗させる傾向があります。狭い場所からの脱出や、潮流や風と戦うときに便利な機能です。



PP-768の整備を容易にし、将来のアップグレードに対応するため、バッテリーの本体を露出させることなく、バッテリーのコントロールモジュールを簡単に取り外せるように PP-768は設計されています。

STEP1: バンパーのネジを緩める、または外す

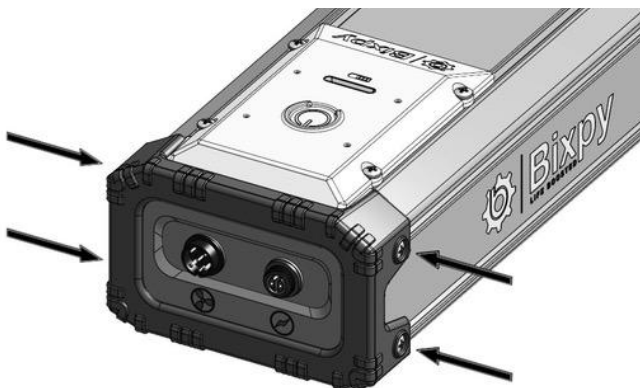

STEP2: バンパーをスライドさせてバッテリーの殻から外す

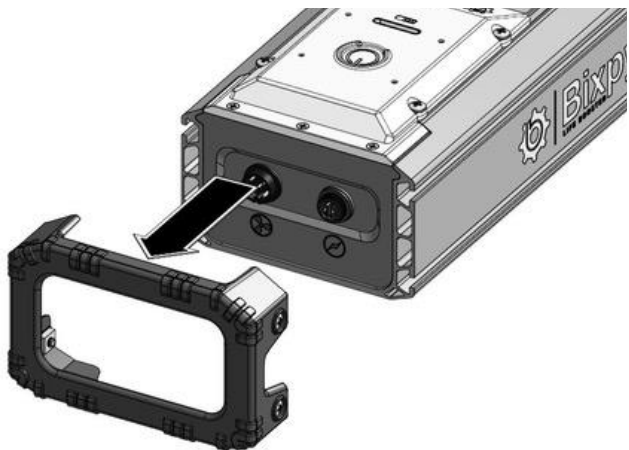

STEP3: コントローラーモジュールのネジを緩める

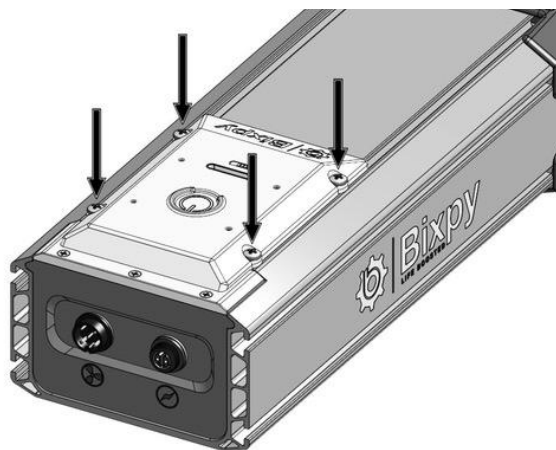

STEP 4: バンパーをスライドさせてバッテリーの殻から外す

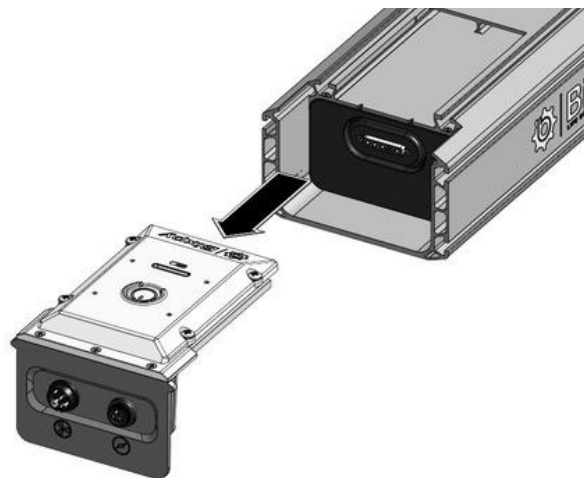

コントロールモジュールを交換する場合は、上記のステップを逆にたどってください。



Bixpy PP-768コントロールモジュールには、様々な働きを伝達するためのスマートな機能があります。以下のチャートは、あなたのバッテリーの様々なユーザーインターフェース機能の概要を示しています。

イベント	LED照明	ポケベル	機能
キルスイッチの作動	充電レベルを示すために点灯します	ダブルビーブ音で婚約を知らせる	電池の電源を入れ、準備完了
キルスイッチの取り外し	LEDは5秒後に消灯します。 モーターが動作している場合は、すぐに停止しません。	電池の消耗を知らせる 1回のビーブ音	電池が切れた状態でディープスリープ中
充電器を差し込む	充電器のLEDは、電池が充電を取るときに赤色になります。 電池のLEDが点滅し、充電機能を表示します。電池が完全に充電されるまで、電池の充電に合わせてLEDが点灯します。	プラグの着脱時に 1回ビーブ音が鳴る	電池の充電状況を LEDでお知らせします。
電池満充電	充電器のLEDライトは赤から緑に変わり、緑色のままです。 電池LEDは点灯したまま、6個とも点灯し、電池が満タンであることを示します。	ビーブ音なし	電池が満充電になっています。電池から充電器を取り外します。
高速ワープ	キルスイッチ作動中は電池残量を示す LEDが点灯する	モーターが速度 12まで上昇する直前に 2回ビーブ音が鳴る	ダブルクリック高速ワープ機能でモーターが全速力で作動します。
クアッドクリックスタート	キルスイッチをクリックすると LEDが2個ずつ順番に点灯し、4回目のクリックでモーターが始動するまで点灯します	ビーブ音は、エンゲージ時に1回、プロセス中はビーブ音なし、モーターが 50%の力で動き出す前に最後に長いビーブ音が鳴ります。	電池でモーターに 50%の電力を供給し、非常時の運転に対応します。
電池残量表示	最後のLEDが点滅して表示	ビーブ音なし	電池の電力を使い切ると、最後のLEDが点滅し続けます



Bixpy PP-768は、信じられないほど単純なユーザーインターフェースを提供し、できるだけ少ない努力でモーターを動かすために作られた製品です。

ほとんどの場合、電池がモーターを駆動しないのは、接続箇所にあります。接続するコネクタは確実に嵌合するようにし、接続する前に必ず点検して、ピンが損傷していないことを確認してください。

それはさておき、その他のほとんどの場合、製品に問題がある場合、最も簡単なのは、当社のサポートラインに連絡してサポートを受けていただくことです。

以下は、お使いの端末で遭遇する可能性のある最も一般的な事象と、簡単な問題解決のための提案です。

イベント	LEDライト	ポケベル	問題解決・解決
モータージャムまたは大電流を流す	6個のLEDが点滅する	4 ビープ音 連続	キルスイッチで電池をリセットしてください。モーターの詰まりを取り除き、もう一度モーターを動かしてみてください。
モーターまたはモーターケーブル破損	6個のLEDが点滅する	4 ビープ音 連続	キルスイッチで電池をリセットします。モーター側と電池側のケーブルと接続部に損傷がないかを確認します。モーターを再接続し、もう一度試してみてください。解決しない場合は、Bixpyに連絡してください。
モーター断線または通信エラー	5番目のLEDが点滅する	4 ビープ音 連続	良好な接続を確認します。モーター側と電池側のケーブルと接続部に損傷がないかを確認します。モーターを再接続し、再度試行します。解決しない場合は、Bixpy社にご連絡ください。
その他のイベント	各種LED	各種ビープ音	その他



Bixpyの電池パックは密封された状態で出荷されており、いたずらや開封をすることは目的としていません。ここでは、電池パックのお手入れ方法と注意点について説明します。

- 充電器には、充電中は赤色に点灯し、パックが完全に充電されると緑色に点灯する表示灯があります。充電サイクルの終了間際に、赤いランプが緑色に点滅した後、永久に緑色になることがあります。これは正常な状態です。充電器に充電された電池を、監視のないところに放置したり、長時間放置したりしないでください。リチウム電池は、トリクル充電をしません。充電が完了したら、充電器から電池を抜いてください。
- Bixpyリモートには、オンラインまたは多くの小売店で入手可能な時計用電池 CR2032が搭載されています。この電池は、残量が少なくなると交換する必要があります。リモコンの赤いLEDライトが点滅したり、弱く見えたり、点灯しなかったりする場合は、電池を交換する必要があります。リモコンの電池交換の方法については、www.bixpy.com/help をご覧ください。
- 電池に不具合があると思われる場合は、すぐに当社までご連絡ください。密閉されたパックを開けたり、電池に手を加えたり、状況を解決しようとしたりしないでください。リチウム電池は取り扱いが危険であり、適切な取り扱いをしないと、重傷死や火災の原因となることがあります。
- パドルボードやカヤックに乗るときは、バッテリーパックを船上で固定することが重要です。バッテリーが海中に落下すると、モーターやバッテリーハウジングのケーブルが損傷する可能性があり、あなた自身や周囲の人にとっても危険な状態になる可能性があります。このような損傷は保証の対象外です。
- リチウム電池の損傷、穴あき、破損は、大変深刻な火災を引き起こす可能性があります。電池の破損が疑われる場合は、リチウム電池の廃棄に関する地域の法律に従って、すぐに適切な方法で電池を廃棄してください。
- 電池パックの接続口が開いたり、端子が露出した状態で水にさらさないでください。
- 保管や輸送の際には、パワーパックが「オン」の状態でないことを確認してください。
- 電池を充電しておき、過放電にならないようにしてください。過放電された電池はシャットダウンし、使い物にならなくなります。過放電された電池は、保証の対象外です。



Bixpyは、Bixpyの正規販売店から、または BixpyもしくはBixpyのウェブサイトから直接購入した場合、最初の購入日から1年間、ハードウェア製品の素材および製造上の欠陥に対して保証を提供します。この保証は、機器が開封、変更、誤用、誤った取り扱い、不適正な調整、過度の摩耗を受けた場合、または Bixpy LLCによって認可されていない第三者によって修理された場合は無効です。Bixpy Jetsはレクリエーションのための消費者用として作られたものであり、商業用またはレンタル用として保証されるものではありません。保証には、修理が必要なために発生した交通費は含まれません。Bixpyは、過去に製造・販売された製品にこれらの改良を加える義務を負うことなく、設計を変更し、製品を改良する権利を有します。保証サービス、または除外と制限の完全なリストを含む Bixpyの保証方針のコピーについては、Bixpy LLC(1-866-249-7910)にお問い合わせください。

ご返送いただく前に、必ず弊社カスタマーサービスまでご連絡ください。リチウムイオン電池の発送には制限があり、事前の手配がない場合は返品をお受けできません。不良品への対処方法については、support@bixpy.com までお問い合わせください。

サンディエゴにある本社では、ウォークインに対応するための設備が整っていませんので、お近くの方でも、事前の手配がない限り、製品をオフィスまで持ち込まないようお願いします。



Bixpy PP-768 船外機用電池

機種番号:	BA-OBB-7681		
長さ:	47.5 cm		18.7"
幅:	20.0 cm		7.9"
高さ:	12.0 cm	4.8"	
重量:	11.7 kg		25.7 lb

電池の中心部の化学物質:	LiFePO4
公称電圧:	25.6V
電池容量:	768Wh
充電時間:	~ 5時間
防水・防じん性能:	IP67

端末の待機状態 (オフの状態) : 12ヶ月(フル充電時)

スピード: 前進12段+回転数
3速回転リバース

操作する: ワイヤレス Bluetoothコントローラー

Contains Transmitter Module FCC ID: QOQ-BGM220S2



Li-ion





Bixpy®

Bixpy、Bixpy JetおよびBixpyロゴ、Life Boostedブランドは、Bixpy LLCの商標です。著作権 2023®.

船舶の登録

自治体、郡、州、国によっては、電動式カヤック、SUP、カヌーを地元の免許機関に登録することが義務付けられている場合があります。例えば、アメリカ合衆国の多くの州では、州自動車局 (DMV) または沿岸警備隊が、モーターライズドカヤックをモーターライズド船舶として登録することを要求します。原動機付きカヤックに適用される現地の法律や規制を遵守するために必要な手順を踏むようにしてください。アメリカ合衆国では、より多くの情報を得るための良い資料として、www.takemefishing.org。Bixpy Jetsは、10馬力以下の電気モーターであることに留意してください(特定の場所での登録または登録の免除)。

製品仕様の変化

撮影された商品の中には、パッケージの商品と外観上、機能上、若干の違いがある場合があります。